

Telefonica

**Instrucciones de la
Operadora del Sistema**



NETCOM
neris

Manual de Usuario

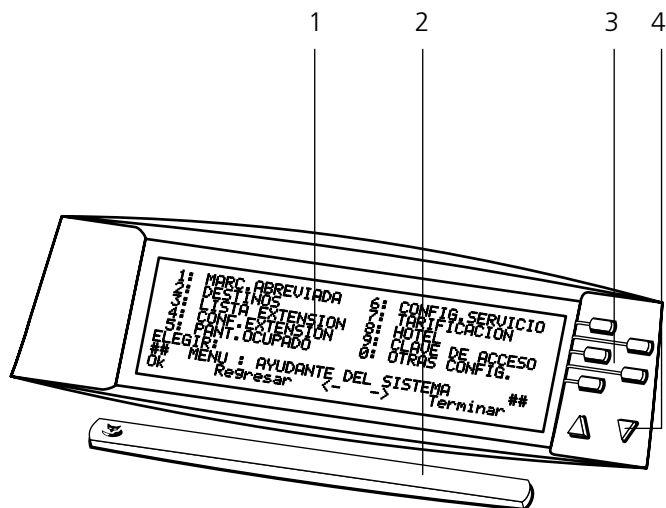

1 Pantalla

- 1. - 5. línea: menús de selección
- 6. línea: cursor de acción
- 7. línea: menú activo
- 8. línea: Funciones de la tecla Fox

2 Tecla Fox

Tecla multifunción:

- Corto: Activa la función asignada



3 Teclas de entrada-selección

Seleccionar entradas de la lista:

- Presionar 1x: columna izquierda
- Presionar 2x: columna derecha



4 Teclas de desplazamiento

Cambia el registro de datos



Nota

Para una descripción detallada del funcionamiento y elementos de pantalla, por favor acuda a la sección "Guía de usuario".

Funcionamiento y elementos de pantalla	2
Árbol de Menú.	4
¿De qué trata este documento?	6
Utilización de la Pantalla y Elementos Operativos	8
Entrar y Salir de la Operadora de Sistema.	8
Navegación Guiada por Menú	10
Procesado de Configuraciones.	11
Configuraciones con la operadora del sistema	17
Marcación Abreviada.	17
Destinos	18
Lista de extensiones.	20
Configuración de extensión.	20
Indicadores de ocupado.	25
Configuración de mantenimiento	26
Tarificación	29
Hotel.	31
Clave de acceso.	34
Otras Configuraciones	35
Índice	38
Referencia a otros documentos	41

Propósito del árbol de menú

El árbol de menú ilustra la estructura de la Operadora de Sistema, permitiéndole un acceso rápido a las opciones de configuración.

En el menú, puede ir desde el núcleo de la Operadora de sistema a los apartados individuales. Desde este punto, puede alcanzar las subramas, al final de las cuales puede ajustar la configuración que desee. Para alcanzar los dos primeros apartados (niveles de menú), simplemente pulse el dígito indicado. La pantalla del teléfono le mostrará cómo llegar a las otras subramas. El procedimiento también se describe en estas Instrucciones. La estructura de estas Instrucciones se basa en el árbol de menú.

1: MARC. ABREVIADA

- NU.MARC.ABREV.
- 2: NOMBRE
- 3: NUM. SELECCIONADO

2: DESTINOS

- 1: CONF.DISTR.LLAM.
 - 1: NOMBRE
 - NÚMERO SDE
 - POS.CONMUTAC 1
 - POS.CONMUTAC 2
 - POS.CONMUTAC 3

2: NUM. EMERGENCIA

- 1: POS.CONMUTAC 1
- 2: POS.CONMUTAC 2
- 3: POS.CONMUTAC 3

3: LLAM. CODIF.

- 1: LLAM. CODIFICADA 1
- 2: LLAM. CODIFICADA 2
- 3: LLAM. CODIFICADA 3
- 4: LLAM. CODIFICADA 4
- 5: LLAM. CODIFICADA 5

4: NO MOLESTAR

- 1: DESV. LLAM. A

5: SUSTITUCIÓN

- 1: LLAM. GENERAL
- 2: SUSTITUCIÓN

6: CONFERENCIAS

- 1: MIEMBRO 1
- 2: MIEMBRO 2
- 3: MIEMBRO 3
- 4: MIEMBRO 4
- 5: MIEMBRO 5

7: L.DIRECTA

- 1: L.DIRECTA 1
- 2: L.DIRECTA 2
- 3: L.DIRECTA 3
- 4: L.DIRECTA 4
- 5: L.DIRECTA 5

8: TIMBRE

- 1: POS.CONMUTAC 1
- 2: POS.CONMUTAC 2
- 3: POS.CONMUTAC 3

3: LISTA EXTENSION.

4: CONF. EXTENSIÓN.

- 1/3 1: NOMBRE
- 2: PANT. OCUPADO
- 3: L.DIRECTA
- 4: DESV. PREDEF.
- 2/3 1: DESVÍO 1 LLAM.
- 2: DESV. PREDEF.
- 3: DESV. SI OCUP.
- 4: NUM. BUSCAPER.
- 3/3 1: PATRÓN LLAMADA
- 2: CENTRO COSTE
- 3: RESTRICCIONES
- 4: TEL. BLOQUEADO
- 5: AJENO HASTA

4: CONF. EXTENSIÓN. (PISN)

- 1: NOMBRE
- 2: RUTA
- 3: NUM. EXT. RPSI
- 4: SELECCION CLIP

5: PANT. OCUPADO

- VARIANTE 1
- VARIANTE 2
- VARIANTE 3
- ...

6: CONFIG. SERVICIO

- 1: IMPRIMIR TODO
- 2: IMPR.SIN N. ABR.

3: MANTENIMIENTO

- 1: ESTADO
- 2: FALLOS SISTEMA
- 3: FALLO ALIMENTACIÓN
- 4: MENSAJES DE EVENTO

- 4: BAJO LICENCIA
 - 1/3 EID
 - CID
 - MAC
 - 2/3 1: LIC
 - 3/3 LICENCIAS
- 5: MOSTRAR
 - 1: MOSTRAR
 - 2: HORA SISTEMA
 - 3: FECHA SISTEMA
- 6: CONTROL REMOTO
 - 1: PERMITIR
 - 2: CLAVE DE ACCESO
- 7: MANTEN. REMOTO
- 7: TARIFICACIÓN
 - 1: ESTADO CONTADOR
 - 1: EXTENSIONES
 - 2: CENTRO COSTE
 - 3: CONEX.ENL
 - 4: CABINA/HABITAC
 - 2: INFORME
 - 1: EXTENSIONES
 - 2: CENTROS DE COSTE
 - 3: CONEX.ENL
 - 4: CABINA/HABITAC
 - 5: TODOS
- 8: HOTEL
 - 1: CONFIGURACIÓN HABITACIÓN
 - 1/2 1: NÚMERO
 - 2: ESTADO HABITAC
 - 3: NOMBRE
 - 4: DESPERTADOR
 - 5: ESTADO CONTADOR
 - 2/2 1: AUTORIZ.ENLACE
 - 2: HABIT-HABIT
 - 3: SOBRETASA
 - 4: L.DIRECTA
 - 2: ESTADO HABITAC
 - 3: DESPERTADOR
 - 4: CONFIGURACIÓN
 - 1: HABIT-HABIT
 - 2: BORRAR NOMBRES
 - 3: FACTURA
 - 4: DESPERTADOR
- 9: CLAVE DE ACCESO
- 0: OTRAS CONFIG.
 - 1: ACTIVAR/ DESACTIVAR PORT. DECT
 - 1: ACTIVAR
 - 2: DESACTIVAR
 - 3: MODIFICAR COD. ACCESO
 - 2: DESTINO MENSAJE DECT
 - 3: ENCAM OPTIMO LLAM
 - 1: EOL ACTIV/DESACT
 - 2: TABLA DE PROVEEDOR SERVIC.
 - 4: MENS/LLAM.POR VOZ
 - 1: MENSAJE Y GR.LLAM.P.VOZ.
 - 2: MENSAJES DE TEXTO
 - 3: BORRAR TODOS LOS MENS.
 - 4: REDUCIR LOS MENSAJES
 - 5: INICIALIZAR TEXTOS PREDEF.

La Operadora de Sistema

El propósito de este manual es mostrarle las configuraciones que se pueden llevar a cabo en el sistema (telefónico). La herramienta principal para estas configuraciones es el menú "Operadora de Sistema". Utilice el teléfono 45 o 45pro para introducir sus configuraciones. El funcionamiento básico de los teléfonos 45 y 45pro se describe en su correspondiente Manual de Funcionamiento.

Como normalmente introducirá caracteres, es una buena idea utilizar un teclado alfanumérico. Con un teclado alfanumérico puede introducir rápida y cómodamente todos los datos que normalmente tendría que introducir usando las teclas del teléfono.

Lista de configuraciones disponibles con la Operadora de Sistema

A continuación se encuentra la lista de una selección de configuraciones importantes que puede llevar a cabo en el sistema con la ayuda de la Operadora de Sistema.

- Utilización de funciones de hotel, tales como llamadas despertador y facturación separada.
- Cambio de nombres.
- Editar los números de marcación abreviada.
- Asignación de números de teléfono.
- Autorización para control remoto externo.
- Cambio de fecha u hora del sistema.
- Cambio de bloqueo de teléfono y de restricciones de marcación (dígitos).
- Especificación de números de teléfono a los que se encaminan las llamadas de emergencia, desvío de llamadas o mensaje de recepción.
- Cambio de centro de costes
- Configuración de números de teléfono para el campo de indicadores de ocupado.
- Alta y baja de teléfonos inalámbricos en el sistema.
- Introducción de códigos de licencia para expansión del sistema.

Para una visión completa de la Operadora de Sistema, por favor consulte el árbol de menú, al comienzo de este Manual de Funcionamiento. El índice situado al final de este Manual de Funcionamiento le indica también accesos adicionales.

La Operadora de Sistema solamente le permite cambiar algunas de las configuraciones del sistema. Las configuraciones aquí descritas se pueden también cambiar por el administrador del sistema o el Instalador, usando el software de configuración AIMS mediante acceso externo. Previamente debe habilitar el acceso externo.

El administrador del sistema como Instalador lleva a cabo la configuración global del sistema usando el software de configuración AIMS. Esto incluye por ejemplo, la configuración y procesamiento de los planes de marcación directa, elementos de distribución de llamadas y definición de interfaces de red.

Copia de seguridad de datos

Cualquier configuración que realice en el sistema utilizando la Operadora de Sistema no se almacena y se perderá cuando vuelva a reiniciar el sistema. Por este motivo, el administrador de sistema o Instalador debería almacenar los cambios de vez en cuando, utilizando el software de configuración AIMS. Esto también se puede realizar mediante acceso externo.

Acceso externo

Existen tres tipos de autorización para acceso externo al utilizar el software de configuración AIMS:

- Sin acceso
- Un sólo acceso
- Acceso permanente

La Operadora de Sistema permite conceder la autorización para el acceso externo al sistema. El acceso al sistema por otros usuarios está prohibido mientras permanezca en el menú de Operadora de Sistema y solamente usted puede efectuar cambios en la configuración del sistema. Por lo tanto, para habilitar el acceso externo debe salir del menú.

Clave de acceso

Para acceder al menú "Operadora del Sistema" necesitará una clave de acceso. La clave de acceso se la proporciona el administrador del sistema.

Las configuraciones en la Operadora de Sistema son generalmente las mismas para los modelos 45 y 45pro. Además de las configuraciones del teléfono, la Operadora de Sistema ofrece características operativas adicionales básicas y algunas configuraciones se realizan de modo diferente. Estas características operativas se describen a continuación. Será necesario que esté familiarizado con ellas para cambiar la configuración del sistema.

Se ilustran varios pasos operativos, utilizando como ejemplo la Configuración de Abonado. La sección "Configuraciones con la Operadora de Sistema" presupone que usted está familiarizado con los pasos operativos básicos, de este modo sólo se describe el tipo de cambios efectuados. Por lo tanto, antes de cambiar cualquier configuración, asegúrese de que ha revisado estos pasos por lo menos una vez en su teléfono.

Entrar y Salir de la Operadora de Sistema

Entrar a la Operadora de Sistema

Para entrar a la Operadora de Sistema para configurar el sistema, necesita una clave de acceso. La clave de acceso se la proporciona el administrador del sistema.



Pulse la tecla Menú repetidas veces hasta que la pantalla muestre "Programar".

Programar



Pulse la tecla Fox "Programar".



Pulse la tecla Menú repetidas veces hasta que la pantalla muestre "Sistema PBX".

Sistema PBX



Pulse la tecla Fox "Sistema PBX".



Introduzca la clave de acceso.

OK



Pulse la tecla Fox "OK".
La pantalla muestra el menú "Operadora de Sistema" o mensajes de evento

OK



Si hay mensajes de evento:
Confirme los mensajes pulsando nuevamente la tecla Fox "OK"
La pantalla muestra el menú "Operadora de Sistema".

```
1: MARC.ABREVIADA      6: CONFIG.SERVICIO
2: DESTINOS            7: TARIFICACION
3: LISTA EXTENSION.   8: HOTEL
4: CONF. EXTENSION    9: CLAVE DE ACCESO
5: PANT.OCUPADO       0: OTRAS CONFIG.
ELEGIR:
## MENU : AYUDANTE DEL SISTEMA ##
Ok Regresar <- -> Terminar
```

Página de comienzo de la "Operadora de Sistema"

Salir de la Operadora de Sistema

Cualquier cambio que haya realizado solamente será aceptado si confirma la última entrada con la tecla Fox "OK" o si responde a una pregunta (ej "SI/NO"). Puede salir en cualquier momento del menú de "Operadora de Sistema" pulsando la tecla Fox "Terminar".

Terminar



Pulse la tecla Fox "Terminar".

El teléfono está en el modo de reposo.

Utilización del teléfono durante la configuración en la Operadora de Sistema

No puede utilizar el teléfono mientras esté en la Operadora de Sistema. Si descuelga el teléfono o responde a una llamada, automáticamente abandona la Operadora de Sistema.

Navegación Guiada por Menú

Seleccionar una Opción de Submenú o de Menú con una Tecla Numérica

La página de comienzo de la Operadora de Sistema muestra 10 submenús cada uno de los cuales se corresponde con un dígito. Normalmente, estos submenús están a su vez divididos en otros submenús. Puede acceder a los submenús pulsando la tecla numérica correspondiente. La estructura de menú se muestra en el árbol de menú situado al principio de este manual.

El último submenú tiene al menos 1 campo para el que primero debe decidir como quiere procesarlo. La pantalla muestra las opciones disponibles.



Pulse la tecla numérica de acceso al submenú.

La pantalla muestra el submenú seleccionado para este menú.

Nota Si el menú no tiene un submenú, se le conduce a una configuración del menú.

Ejemplo La página de comienzo de la Operadora de Sistema muestra los submenús numerados de la Operadora de Sistema. Desea ir al submenú 4 "4-Configuración de extensión".



Pulse la tecla numérica 4.

La pantalla le muestra las opciones para procesar la configuración.

```
1: MOSTRAR
2: MODIFICAR
3: IMPRIMIR

ELEGIR:
## MENU : NUM. EMERGENCIA      ##
Ok      Regresar  <-  ->      Terminar
```

Submenú "Configuración de extensión"

Salida de un nivel del Menú

Pulsando la tecla Fox "Regresar", le conduce al nivel inmediatamente superior del menú. Se posiciona entonces en un nivel superior en el árbol de menú. Para asegurarse de que permanece en la Operadora de Sistema, no retroceda más allá de la página de inicio de la Operadora de Sistema.

Ejemplo

Está en el submenú "Configuración de extensión" y quiere volver a la página de inicio de la Operadora de Sistema.

Regresar



Pulse la tecla Fox "Regresar".

Ahora está posicionado en el nivel inmediatamente superior del menú, la página de inicio de la Operadora de Sistema.

Nota

Si tiene un teclado, en de la Operadora del Sistema puede utilizar la tecla Terminar en lugar de la tecla Fox "Regresar". La tecla Terminar del teléfono modelo 45/45pro también tiene esta función.

Procesado de Configuraciones

Las configuraciones de los elementos del menú, normalmente tienen las opciones siguientes: "MOSTRAR", "MODIFICAR" e "IMPRIMIR"; a menudo "CANCELAR" o "IMPRIMIR Y BORRAR" también están disponibles. La opción "IMPRIMIR" transmite los datos a una interfaz. Normalmente a esta interfaz está conectada una impresora. Sin embargo, también se puede conectar un PC para procesar los datos transmitidos

Las funciones disponibles se muestran en pantalla. Dependiendo de la opción seleccionada en pantalla, la configuración pudiera ser mostrada, impresa o ser borrada. Si selecciona "IMPRIMIR Y BORRAR", la configuración se borra automáticamente después de imprimirse.

Aquí se utiliza la configuración de bloqueo de teléfono de las configuraciones de extensión para ilustrar varios ejemplos. La sección "Configuraciones con la Operadora de Sistema" presupone que usted está familiarizado con los pasos operativos básicos, de este modo sólo se describe el tipo de cambios efectuados.

Pantalla

Quiere que se muestren las configuraciones.

Ejemplo

Quiere saber si un abonado ha bloqueado su teléfono.



Acceda al menú "Configuración de Extensión".

La pantalla muestra "1: MOSTRAR", "2: MODIFICAR" y "3: IMPRIMIR".



Pulse la tecla numérica 1.

La pantalla le pide que introduzca el número de teléfono del abonado.



Introduzca el número de teléfono del abonado cuyas configuraciones quiere ver.



OK

Pulse la tecla Fox "OK".

La pantalla muestra la configuración del nombre, indicador de ocupado, línea prioritaria y desvíos de llamada predefinidos. Para ver la configuración de la restricción del teléfono, debe ir a otra página (vea "Utilizar las Teclas de Dirección para Navegar por las Páginas").

Nota

Si dispone de un teclado alfanumérico, en la "Operadora de Sistema" puede utilizar la tecla Retorno en lugar de la tecla Fox "OK". Sin embargo, la tecla Retorno sólo le permite ir hacia delante.

Utilizar las Teclas de Dirección para Navegar por las Páginas

Un submenú o un elemento del menú puede contener una lista con muchas entradas. Si todos los registros de datos no se pueden mostrar de una sola vez, las entradas se muestran en varias páginas. El número de página y el número de páginas aparecen en la esquina inferior derecha de la pantalla, por ejemplo, "1/3" indica la primera de tres páginas. Puede usar las teclas Fox "<" y ">" para desplazarse en una lista de una página a otra.

Ejemplo

Quiere saber si un abonado ha bloqueado su teléfono y para ello ha accedido a la Configuración de Extensión de su número de teléfono. La pantalla no muestra la información que desea, pero en la esquina inferior derecha aparece "1/3".



>

Para desplazarse hasta la segunda página: Pulse la tecla Fox ">".

La pantalla muestra la información sobre desvío de llamada al primer timbre, reenvío de llamada preconfigurado, reenvío de llamada si ocupado, número de abonado de busca personas, y "2/3" en la esquina inferior derecha.



>

Para desplazarse hasta la tercera página: Pulse la tecla Fox ">".

Esta pantalla muestra la configuración para patrón de timbre, centro de coste, restricción de llamada (dígitos) y bloqueo de teléfono. Esto le indica si el bloqueo del teléfono está activado o desactivado.

```

LLAM.CODF.      : 2
CENTRO COSTE   : -
TEL. BLOQUEDA  : NUM.RESTRI. I= 1 E= 1
TEL. BLOQUEDA  : DESACT

MAS CON , 1-MODIFICAR
== MOSTRAR : EX 0,10-1 NR. :25      3/3
Ok Regresar <- -> Terminar

MAS CON , 1-MODIFICAR
== MOSTRAR : EX 0,10-1 NR. :25      2/3
Ok Regresar <- -> Terminar

MAS CON , 1-MODIFICAR
== MOSTRAR : EX 0,10-1 NR. :25      1/3
Ok Regresar <- -> Terminar
    
```

Cambio de la Página Mostrada en el Menú "Configuración de Extensión".



Puede utilizar la tecla Fox "<" para retroceder a la página anterior.

Nota

Si dispone de un teclado Alfanumérico, en principio, para la Operadora de Sistema, puede usar sus fechas de desplazamiento y en lugar de las teclas Fox ">" y "<".

Utilización de las Teclas de Desplazamiento para Navegar por Registros

Un registro de datos puede contener una o más entradas. Si todos los registros de datos no se pueden mostrar de una sola vez, las entradas se muestran en varias páginas.

Puede ir a otros registros de datos pulsando la tecla de desplazamiento "" o "". Esto le permite saltar desde los datos seleccionados de un número de teléfono hasta los datos de otro número de teléfono.

Ejemplo

Quiere saber qué abonados han bloqueado sus teléfonos.



Introduzca el número de teléfono de un abonado para mostrar su configuración de bloqueo. Vea el ejemplo expuesto en "Pantalla".



Pulse la tecla de desplazamiento "" o "".

La pantalla muestra el registro siguiente o previo.

Nota

Si dispone de un teclado Alfanumérico, en principio, para la Operadora de Sistema, puede usar sus fechas de desplazamiento y en lugar de las teclas Fox "" y "".

```

LLAM. CODF.      : 2
CENTRO COSTE    : -
TEL. BLOQUEADA  : NUM.RESTRI. I= 1 E= 1
TEL. BLOQUEADA  : DESACT

MAS CON , 1-MODIFICAR
== MOSTRAR : EX 0.10-1 NR. :25 3/3
Ok Regresar <- -> Terminar

MAS CON , 1-MODIFICAR
== MOSTRAR : EX 0.11-1 NR. :26 3/3
Ok Regresar <- -> Terminar

MAS CON , 1-MODIFICAR
== MOSTRAR : EX 0.14-1 NR. :27 3/3
Ok Regresar <- -> Terminar
    
```

Ir de un registro de datos a otro en el bloqueo de teléfono de la "Configuración de Extensión".

Nota Cada vez que se desplaza de un registro de datos a otro permanece en la página de configuraciones de extensión que muestra la configuración de bloqueo del teléfono. Para ver en otras páginas las configuraciones de abonado seleccionadas, utilice las teclas Fox ">" o "<". Aunque esta característica es apropiada, puede dar origen a realizar configuraciones para un abonado equivocado. Por lo tanto, asegúrese de anotar la información del registro de datos mostrado.

Modificar

Quiere modificar algunas configuraciones. Las configuraciones pueden ser nombres, números u opciones, por ejemplo "SI/NO" o "Activar/Desactivar"

Los nombres y números simplemente se sobrescriben. Cuando haya terminado, debe confirmar los cambios con la tecla Fox "OK". Para borrar las configuraciones existentes sin reemplazarlas con otras nuevas, debe sobrescribirlas con "-". Los cambios en las opciones son válidos tan pronto como se invoque la posición correspondiente.

Ejemplo Quiere habilitar o deshabilitar el manejo por control remoto externo.

MMO
6

Pulse la tecla numérica 6.
La pantalla muestra "CONTROL REMOTO".

MMO
6

Pulse la tecla numérica 6.
Opciones: "1: PERMITIR" o "2: CONTRASEÑA".

1

Pulse la tecla numérica 1.
La pantalla cambia entre las opciones "Activar" y "Desactivar" cada vez que pulsa la tecla.

Ejemplo

Quiere cambiar el nombre de un abonado.



Acceda al menú "Configuración de Extensión".

La pantalla muestra las opciones "1: MOSTRAR", "2: MODIFICAR" y "3: IMPRIMIR".



Pulse la tecla numérica 2.

La pantalla le pide que introduzca el número de teléfono del abonado.



Introduzca el número de teléfono del abonado cuyo nombre quiere cambiar.

OK



Pulse la tecla Fox "OK".

La pantalla muestra la configuración relativa a ese número de teléfono, incluyendo "1: NOMBRE".



Pulse la tecla numérica 1.

La pantalla le pide que introduzca el nombre de la persona.



Introduzca el nuevo nombre.

Nota

Si no quiere reemplazar el nombre antiguo con uno nuevo, simplemente introduzca "-" para borrar el nombre.

OK



Pulse la tecla Fox "OK".

La configuración queda almacenada.

Introducir Caracteres Especiales

Incluso si no dispone de un teclado alfanumérico, puede introducir los siguientes caracteres especiales "-", ".", y ":" utilizando la tecla *. Cuando almacene la nueva configuración, el teléfono convierte los caracteres "*" en el carácter correcto.

Ejemplo

Para introducir un guión:



Pulse la tecla *.

La pantalla muestra "*".

OK



Complete la configuración y pulse la tecla Fox "OK".

La pantalla muestra "-".

Imprimir

La pantalla muestra "IMPRIMIR". Puede transmitir los datos del elemento de menú seleccionado a través de una interfaz a un dispositivo de salida, como una impresora, por ejemplo. También puede transferir los datos a un ordenador. Por lo tanto, este manual utiliza solamente el término "Imprimir" por salida de datos.

Ejemplo

Quiere imprimir todas las configuraciones de abonado. (No debería probar esta función porque el volumen de datos podría ser muy grande.)



Acceda al menú "Configuración de Extensión".

La pantalla muestra "1: MOSTRAR", "2: MODIFICAR" y "3: IMPRIMIR".



Pulse la tecla numérica 3.

Se imprimen los datos.



Para interrumpir el proceso de impresión: Pulse la tecla END.

La descripción siguiente se refiere generalmente al procedimiento requerido para "Modificar" los parámetros del sistema empleando la Operadora del Sistema. Otras opciones para editar los parámetros, como "Mostrar", "Imprimir" y "Cancelar", se describen en la Navegación guiada por menús. Sólo se nombrarán aquí si se requiere información adicional.

Esta sección se basa en la estructura del árbol de menú

Las subsecciones se estructuran como sigue:

- Indicación de la combinación de teclas requerida para el camino del menú para la entrada de menú en cuestión, en la cabecera. Desde el menú de la "Operadora del Sistema", todo lo que necesita es introducir la combinación de dígitos, y después llevar a cabo la configuración. Todas las entradas como "número de teléfono" que son requeridas en el camino del menú se deben confirmar con la tecla Fox "OK".
- Referencia completa del camino del menú.
- Descripción de los posibles cambios.
- Donde sea apropiado aparecerá una breve explicación de los contenidos de los asuntos del menú y la entrada.

Marcación Abreviada

Los números de marcación abreviada hacen más fácil la marcación de números frecuentemente usados. Un número de teléfono interno o externo se puede almacenar bajo cada número abreviado. Una vez que el número de marcación abreviada es almacenado en el sistema, este puede ser usado desde todos los teléfonos. Los bloqueos del teléfono se pueden establecer de manera que los números de marcación abreviada estén todavía disponibles.

Cuando se almacena un número externo, se debe introducir el prefijo de acceso a enlace (p.e. el número que necesita marcar para acceder a la red de enlace). Utilizar un guión para separar prefijo y número.

Si se introduce también un nombre en la lista de marcación abreviada, se puede llamar a alguien tecleando su nombre en vez de su número (marcación por nombre). Se puede introducir también sólo los primeros dígitos de un número. Los últimos dígitos deben marcarse manualmente.

Ejemplo: El número 0-001212 y el nombre "NY" (para Nueva York) están almacenados bajo el número de marcación abreviada 7500. Cualquier usuario que quiera llamar a Manhattan, Nueva York, simplemente marca por nombre "NY" y después añade el número local.

Cambiar el nombre y el número de teléfono de un número de marcación abreviada

Camino del menú: 1-Número de marcación abreviada.

Los números de marcación abreviada comprendidos desde 7000 a 7999 se predefinen en el sistema. Estos números pueden almacenar nombres y números de teléfono.

Por pantalla se solicita el nombre actual asignado al número de marcación abreviada. Si usted no está sobreescribiendo un número de marcación abreviada, sino simplemente creando uno nuevo, introduzca "-" en vez de un nombre. Usted obtendrá el primer número libre de marcación abreviada.

Un nombre puede constar de hasta 17 caracteres y debe comenzar con una letra.

Destinos

Permite determinar dónde se tienen que encaminar las llamadas en determinadas situaciones. Los destinos pueden ser números de teléfonos internos o externos.

Cambiar la distribución de llamadas

Camino del menú: 2-Destinos/1-Configuración EDL.

Permite cambiar el nombre de una distribución de llamada existente. Se visualizan el número SDE y las posiciones de conmutación

Un nombre puede constar de hasta 17 caracteres y debe comenzar con una letra.

El número se usa para el CNIP (Presentación de la identificación del nombre llamado) . Aparecerá el nombre en la pantalla de los abonados que tengan un teléfono del sistema o un teléfono RDSI.

Los destinos se pueden especificar para tres posiciones de conmutación. Los procedimientos */# en un teléfono se usan para especificar en cada caso qué posición de conmutación es actualmente válida.

Especificar destinos de emergencia

Camino del menú: 2-Destinos/2-Número de emergencia.

Permite especificar los números de teléfono usados como destinos de emergencia para las tres posiciones de conmutación. Los procedimientos */# en un teléfono se usan para especificar en cada caso qué posición de conmutación es actualmente válida.

El número de emergencia preconfigurado en el sistema es "12". Cualquier usuario que marque "112" se conecta a través del destino de emergencia. El destino es la posición de conmutación válida actualmente del grupo de conmutación 1. El destino puede ser interno o externo.

Asignar patrones de timbre para llamada general

Camino del menú: 2-Destinos/3-Llamada codificada/2-Modificar

Permite asignar cada uno de los 5 diferentes patrones de timbre (melodía de timbre o frecuencia flash) a un número de teléfono.

El timbre de llamada general es una parte externa de equipo suplementario con una señal acústica o visual. Se usa como un sustituto – aunque esté limitado – para un sistema buscapersonas. Usted puede buscar hasta 5 usuarios internos con un patrón de llamada usando la prestación de llamada general. Un usuario que reconozca su patrón de llamada puede contestar la llamada desde cualquier teléfono. Los patrones de llamada consisten en una señal larga seguida de 1 a 5 señales cortas. El dígito de patrón de llamada designa el número de señales cortas.

Especificar un destino de desvío para "No molestar"

Camino del menú: 2-Destinos/4-No molestar.

Permite especificar un destino de desvío de llamada central. Las llamadas para usuarios que han activado "No molestar" se encaminan hacia este número de teléfono.

Especificar un destino para la sustitución

Camino del menú: 2-Destinos/5-Sustitución.

Permite desviar llamadas cuyo destino es la Consola de Operadora a un sustituto (otro teléfono o el timbre general). La configuración automáticamente se aplica a las otras Consolas de operadoras que pertenecen al mismo sistema. Los llamantes que marcan el número de teléfono de la Consola de Operadora no serán reenviados.

Especificar usuarios para grupos de conferencias

Camino del menú: 2-Destinos/6-Conferencias.

Permite añadir o cambiar números de teléfonos en una conferencia preconfigurada (ya establecida dentro del sistema) de hasta 5 miembros.

Para elegir los participantes, simplemente seleccionar el dígito que precede. Para quitar un participante de la conferencia, simplemente introducir "-" en vez de el número de teléfono.

A diferencia de una conferencia variable, donde los participantes están en la conferencia uno detrás de otro, los participantes de una conferencia preconfigurada se llaman simultáneamente al inicio de una. Sólo un participante externo pueden formar parte en una conferencia preconfigurada.

Especificar destinos de tecla de línea directa

Camino del menú: 2-Destinos/7-Línea directa

Permite especificar el número de destino del teléfono para una de cinco posibles teclas de línea directa.

Un teléfono se puede conectar con una tecla de línea directa. Tan pronto descuelge el teléfono, el número de teléfono de destino se marca automáticamente. Las aplicaciones incluyen recibir llamadas de emergencia desde ascensores o configurar una tecla de línea directa temporal para llamadas de emergencias para niños. Los destinos de llamada directa pueden ser internos o externos.

Especificar destinos de timbre de puerta

Camino del menú: 2-Destinos/8-Timbre.

Permite especificar el número de teléfono de destino para el sistema de intercomunicadores de puerta .

Usted puede elegir tres posiciones de conmutación. Los procedimientos */# en un teléfono se usan para especificar en cada caso qué posición de conmutación es actualmente válida.

Usted puede establecer destinos internos. Si el número de teléfono interno fue desviado a una conexión externa, el destino será también marcado.

Capolinea

Camino del menú: 2-Destinos/9-Capolínea (Italia sólo).

Permite especificar destinos para la función Capolínea.

Tiene la elección de tres destinos Capolínea. Los procedimientos */# en un teléfono se usan para especificar en cada caso qué posición de conmutación es actualmente válida.

La prestación de Capolínea está disponible sólo en Italia. Está diseñado para asegurar que cada llamada entrante se conteste. Las llamadas que no se contestan en 15 segundos son reenviadas al destino Capolínea. Este destino es siempre una Consola de Operadora. Si la Consola de Operadora se ha desviado a otro número de teléfono (incluso si es un número de teléfono externo), el nuevo destino será marcado.

Lista de extensiones

La lista de extensiones muestra la siguiente información por línea: Número de teléfono, Nombre e Interfaz (Puerto). Esta diseñada para proporcionar una visión general, al contrario que los parámetros de extensión, que proporciona datos amplios de cada usuario.

Cambiar la lista de Extensiones

Camino del menú: 3-Lista de extensión/2-Modificar/Número de teléfono /Tecla Fox"OK"/1

Permite cambiar los nombres en la lista de extensiones.

Un nombre puede constar de hasta 17 caracteres y debe comenzar con una letra.

Configuración de extensión

Permite cambiar los siguientes parámetros para cualquier número de teléfono dado:

- Nombre
- Indicadores de ocupado
- Asignación de la tecla de línea directa
- Desvío de llamada
- Desvío temporizado
- Número de busca
- Patrón de timbre para llamada general
- Centro de coste
- Restricción de dígitos
- Restricción del teléfono

Dependiendo del tipo de usuario (teléfono ordinario, inalámbrico, buscaperonas, RPSI), sólo estarán disponibles ciertas entradas del menú. Esto significa que sólo se podrán cambiar los siguientes parámetros, cuando utilicemos una red de teléfono privada/RPSI (Red Privada de Servicios Integrados):

- Nombre
- Número de ruta
- Números de teléfono RPSI
- Selección de CLIP

El número de teléfono no se puede cambiar en la Operadora del Sistema.

Antes de hacer cambios en los parámetros del sistema, necesita seleccionar "Modificar" en el menú "Configuración de extensión", teclear el número de teléfono existente y confirmar pulsando la tecla Fox bajo "OK".

Cambiar un nombre de extensión

Camino del menú: 4-Configuración de extensión/2-Modificar/Número de teléfono/1-Nombre.

Permite cambiar los nombres en la lista de extensiones. Los nombres listados aquí se usan para marcación por nombre en el sistema.

Un nombre puede constar de hasta 17 caracteres y debe comenzar con una letra.

Cambiar la pantalla de ocupado

Camino del menú: 4-Configuración de extensión/2-Modificar/Número de teléfono/2-Pantalla de ocupado(45/45pro solo).

Permite asignar la variante de la pantalla de ocupado a un teléfono 45/45pro.

Esta entrada del menú no aparece en otros tipos de teléfono. Dependiendo del sistema usted puede elegir entre 4 y 10 variantes. Bajo cada variante usted puede indicar si hasta 25 números de teléfono están ocupados o libres.

Cambiar la tecla de línea directa

Camino del menú: 4-Configuración de extensión/2-Modificar/Número de teléfono/3-Línea directa.

Permite asignar una tecla de línea directa a un número de teléfono. Esto significa que usted será conectado inmediatamente con la tecla de línea directa cuando usted descuelgue el teléfono. A la tecla de línea directa se le asigna un destino específico por turnos.

Usted puede elegir 5 teclas de línea directa. Para borrar un acceso existente a una tecla de línea directa, escribir "-" en vez de el dígito.

Cambiar un desvío de llamada predefinido

Camino del menú: 4-Configuración de extensión/2-Cambiar/Número de teléfono/4-Desvío de llamada predefinido.

Permite encaminar todas las llamadas desde un número particular a un nuevo destino de desvío.

Si el primer desvío es desactivado, la llamada se desvía inmediatamente y en cada caso, tanto si el número de teléfono donde ha localizado el desvío está ocupado. Si se activa el primer desvío, el teléfono sonará durante cinco segundos antes de que la llamada sea desviada. El teléfono que tiene activado un desvío de llamada puede ser alcanzado sólo desde el teléfono cuyo número se ha establecido como el destino del desvío de llamada. El resto de las llamadas son desviadas. El número de destino puede ser interno o externo, y no debe exceder de 20 dígitos.

Activar el primer desvío de llamada

Camino del menú: 4-Configuración de extensión/2-Modificar/Número de teléfono/Tecla Fox "->"/1-Desvío de llamada al primer timbre

Te permite activar o desactivar el desvío de llamada al primer timbre.

Si el desvío de llamada al primer timbre se activa, las llamadas son reenviadas inmediatamente si el teléfono está ocupado. Si el teléfono no está ocupado, el número desviado sonará otra vez y el destino de desvío de llamada sonará constantemente. Usted tiene 5 segundos para contestar la llamada directamente.

Presionando la tecla "1" la pantalla cambia entre "SI" y "NO". El parámetro mostrado se almacena automáticamente.

Cambiar un reenvío de llamada predefinido

Camino del menú: 4-Configuración de extensiones/2-Cambiar/Número de teléfono/Tecla Fox "->"/2-Desvío de llamada predefinido.

Permite asignar un destino a un número de teléfono por lo que las llamadas son reenviadas a ese destino cuando el teléfono está ocupado. El desvío de llamada debe estar activado.

El número de destino puede ser interno o externo, y no debe exceder de 20 dígitos.

Activar reenvío de llamada

Camino del menú: 4-Configuración de extensiones/2-Modificar/Número de teléfono/Tecla Fox "->"/3-Desvío de llamada si ocupado.

Permite activar o desactivar desvío de llamada cuando una extensión está ocupada.

Presionando la tecla "1" la pantalla cambia entre "SI" y "NO". El parámetro mostrado se almacena automáticamente.

Cambiar el número del buscapersonas

Camino del menú: 4-Configuración de extensión/2-Modificar/Número de usuario/Tecla Fox "->"/4-Buscapersonas-Número de extensión.

Permite asignar un número buscapersonas a un número de teléfono. Las llamadas hechas al teléfono serán reenviadas al buscapersonas.

El buscapersonas (también conocido por nosotros como beeper) es un receptor móvil que garantiza que usted puede ser alcanzado en cualquier momento. El buscapersonas tiene que estar dentro del rango. Este visualiza el número llamante para permitir una retollamada. Para que esta función se active se tiene que conectar al sistema del teléfono.

Cambiar los patrones de llamada para la llamada general

Camino del menú: 4-Configuración de extensión/2-Modificar/Número de teléfono/2x Tecla Fox "->"/1-Patrón de timbre.

Permite asignar uno de cinco patrones de timbre diferentes (melodías o frecuencias flash) a un número de teléfono.

El timbre de llamada general es una parte externa de equipo suplementario con una señal acústica o visual. Se usa como un sustituto – aunque esté limitado – para un sistema buscapersonas. Usted puede buscar hasta 5 usuarios internos con un patrón de llamada usando la prestación de llamada general. Un usuario que reconozca su patrón de llamada puede contestar la llamada desde cualquier teléfono. Los patrones de llamada consisten en una señal larga seguida de 1 a 5 señales cortas. El dígito de patrón de llamada designa el número de señales cortas.

Nota El patrón de llamada se puede alterar en el menú "Destinos".

Cambiar el centro de coste

Camino del menú: 4-Configuración de extensión/2-Modificar/Número de teléfono/2x Tecla Fox "->"/2-Centro de coste.

Permite asignar las tasas de llamada acumuladas por un número de teléfono a un centro de coste que esté entre 0 y 99. El centro de coste indica la cuenta a la que se cargarán las tasas.

Cambiar la restricción de dígitos

Camino del menú: 4-Configuración de extensión/2-Modificar/Número de teléfono/2x Tecla Fox "->"/3-Restricción de dígitos.

La restricción de dígitos previene que se marquen los números de teléfono introducidos en la restricción de dígitos. Diferentes números de teléfonos o rangos de marcación se agrupan para crear varias opciones de acceso. En cada caso usted puede elegir de entre 8 opciones de restricción de dígitos externas e internas.

La marcación abreviada se puede emplear para ignorar la restricción de dígitos, si el número de marcación abreviada no fue incluido en la restricción de dígitos.

Primero acceder a la entrada para restricción de dígitos interna (la pantalla muestra "I=" y el número de restricción de dígitos) y después la restricción de dígitos externa (la pantalla muestra "E=" y el número de restricción de dígitos). Teclee "-" cuando no quiera usar restricción de dígitos.

Desactivar el bloqueo de teléfono

Camino del menú: 4-Configuración de extensión/2-Modificar/Número de teléfono/2x Tecla Fox "->"/4-Bloqueo del teléfono.

Permite sobrescribir la clave de acceso para un bloqueo de teléfono.

Usted no puede desactivar o establecer un bloqueo de teléfono. El bloqueo del teléfono debe ser desactivado en el teléfono usando la nueva clave de acceso.

Permitir un teléfono inalámbrico por un tiempo definido

Camino del menú: 4-Configuración de extensión/2-Modificar/Número de teléfono/2x Tecla Fox "->"/5-Ajeno hasta (solo teléfono móvil).

Esta función está disponible sólo con teléfonos móviles (también referidos por nosotros como portátil o DECTs) definidos como ajenos en el sistema. Con esta función un portátil se puede autorizar para un periodo limitado de tiempo. Un portátil se puede gestionar como visitante de forma que se desconecte a una hora concreta de un día concreto.

Cambiar la ruta

Camino del menú: 4-Configuración de extensión/2-Modificar/Número de teléfono/2-Ruta (sólo número de teléfono RPSI).

Sólo para números privados en la red de teléfono privado/RPSI (Red privada de servicios Integrados): Permite seleccionar una ruta entre 1 y 24.

Cambiar el número de teléfono de las extensiones RPSI

Camino del menú: 4-Configuración de extensión/2-Modificar/Número de teléfono/3-RPSI-Número de extensión.

Sólo para números privados en la red de teléfono privado/RPSI (Red privada de servicios Integrados): Permite cambiar un número de teléfono RPSI, que no debe de tener más de 20 dígitos.

Cambiar la selección de CLIP

Camino del menú: 4-Configuración de extensión/2-Modificar/Número de teléfono/4-Selección de CLIP (sólo RPSI).

Sólo para números privados en la red de teléfono privado/RPSI (Red privada de servicios Integrados): CLIP (Presentación de la identificación de la línea llamante) es el término usado para la facilidad que visualiza el número del llamante en el teléfono de la parte llamada. Permite elegir entre el parámetro normal (en el que el número SDE se usa como CLIP) y CLIP (se usa un CLIP definido).

Presionando la tecla "4" la pantalla cambia entre "SI" y "NO". El parámetro mostrado se almacena automáticamente.

Indicadores de ocupado

Cuando el teléfono 45/45pro se usa como una Consola de Operadora, es posible usar la pantalla para indicar si teléfonos específicos están ocupados o no.

Indicadores de ocupado

Camino del menú: 5-Pantalla de ocupado/2-Modificar.

Permite cambiar los números de llamada visualizados en la pantalla de ocupado.

Usted puede emplear cuatro variantes para definir qué números de teléfonos quiere visualizar. Primero seleccione la variante de 1 a 4.

La pantalla muestra 25 números de teléfonos almacenados bajo esa variante particular. Sólo se visualizan los últimos 6 dígitos; si el número de teléfono es mayor, será precedido por "+".

Para la entrada, usar las teclas Fox "<-" y "->" para seleccionar la posición del dígito del número de teléfono que se va a cambiar. El primer dígito representa la línea; el segundo dígito, la columna. "2.1" por ejemplo significa que el número de teléfono se asigna en la segunda línea, primera columna. La selección va desde el final de la línea al principio de la siguiente línea. Usted puede ir hacia atrás desde el principio de la primera línea al final de la última línea.

Configuración de mantenimiento

El menú de "Configuración de mantenimiento" se usa para cambiar los parámetros básicos del sistema y para mostrar los informes de errores.

Este menú se usa para establecer control remoto y mantenimiento externo.

Proporciona información sobre:

- Todos los parámetros del sistema que se pueden establecer usando la "Operadora del Sistema".
- Estado y fallos del sistema
- Mensajes de fallos de alimentación de la red eléctrica y mensajes de evento (mensajes de alarma)
- Licencias del sistema
- Hora y fecha del sistema

Imprimir la configuración del sistema

Camino del menú: 6-Configuración de servicio/1-Imprimir todo.

Permite imprimir todos los parámetros del sistema que usted puede establecer usando la Operadora del Sistema. Debido al gran volumen de datos, es aconsejable guardar los datos en un PC.

Imprimir la configuración del sistema sin la lista de marcación abreviada

Camino del menú: 6-Configuración de servicio/2-Imprimir sin lista de marcación abreviada.

Permite imprimir todos los parámetros del sistema que usted puede establecer usando la Operadora del sistema pero sin la lista de marcación abreviada. Debido al gran volumen de datos, es aconsejable guardar los datos en un PC.

Estado del sistema y mensajes de evento

Camino del menú: 6-Configuración de servicio/3-Mantenimiento

La información se puede procesar con cualquiera de los siguientes comandos: "Ver", "Imprimir", "Borrar" o "Ambos" (Imprimir, seguido por Borrar). Usted puede especificar la función que quiere antes de seleccionar los datos.

Usted puede elegir las siguientes opciones:

- 1-Línea de estado
- 2-Fallos del sistema con indicación de fecha, hora y frecuencia
- 3-Fallos de la alimentación con indicación de fecha, hora y frecuencia
- 4-Mensajes de evento, los últimos 84, con indicación de fecha, hora y frecuencia

Cambiar la licencia

Camino del menú: 6-Configuración de servicio/4-Bajo licencia/2-Modificar/2x Tecla Fox "->"/1-LIC.

Le permite entrar un nuevo código de licencia (LIC), adquirido para extender la funcionalidades de su sistema.

Las funciones del sistema se habilitan usando un código de licencia. Para asegurarse de usar otras funciones, necesita introducir un nuevo código. Usted puede pedir su paquete de licencia a su distribuidor. Necesitará la información de identificación de su sistema, que se encuentra en este menú. Una vez que se tenga esta información, se le proporcionará un nuevo código de licencia. El nuevo código se usa para sobrescribir el código de licencia antiguo. Las funciones de licencia se habilitan una vez que los datos de configuración del sistema sean cargados y el sistema reiniciado. Esto lo puede realizar su distribuidor usando mantenimiento remoto.

La información de identificación se puede seleccionar con la Tecla Fox "->". Esto comprende la siguiente información:

- El número de serie del sistema, EID (Identificación de Equipo)
- Información de canal de ventas y país, CID (Identificación de canal)
- La dirección del hardware de la interfaz Ethernet, MAC (Control de acceso medio)
- El código de licencia (LIC), no disponible cuando el sistema viene sin funciones habilitadas

La entrada de menú "Licencias" contiene una lista de las prestaciones de las licencias.

Cambiar la hora

Camino del menú: 6-Configuración de servicio/5-Fecha/Hora/2-Hora de sistema.

Le permite cambiar la hora del sistema.

La nueva hora se tiene que introducir como "hh.mm". Si no está usando un teclado alfanumérico, puede introducir el punto con la tecla "*".

Cambiar la fecha

Camino del menú: 6-Configuración de servicio/5-Fecha/Hora/3-Fecha del sistema.

Le permite cambiar la fecha del sistema.

La nueva fecha se tiene que introducir como "DD.MM.AA". Si no está utilizando un teclado alfanumérico, usted puede introducir los puntos con la tecla "*".

Permiso para control remoto externo

Camino del menú: 6-Configuración de servicio/6-Control remoto externo/1-Permitir.

También permite prohibir el control remoto externo.

Una extensión externa puede controlar remotamente un número de prestaciones a través de la red pública usando procedimientos */#. Todo lo que se necesita es un SDE especialmente programado para control remoto y una contraseña válida (por ejemplo: modificar desvíos de llamada, enviar mensajes de texto, actuar sobre el portero automático).

Presionando la tecla "1" la pantalla cambia entre "Activar" y "Desactivar". El parámetro mostrado se almacena automáticamente.

Crear una clave de acceso para control remoto externo

Camino del menú: 6-Configuración de servicio/6-Control remoto externo/2-Clave de acceso.

La clave de acceso debe tener un mínimo de 6 caracteres y un máximo de 20 caracteres. Durante la entrada la pantalla muestra "*" para protegerle contra acceso no autorizado. La clave de acceso se tiene que repetir para excluir errores de escritura.

Permitir mantenimiento remoto

Camino del menú: 6-Configuración de servicio/7-Mantenimiento remoto (solo con la clave de acceso de la operadora del sistema).

Permite habilitar o prohibir el mantenimiento remoto (acceso externo) en principio o permitir una sola entrada de mantenimiento remoto.

Con una autorización de mantenimiento remoto y una clave de acceso, un usuario remoto puede realizar configuraciones del sistema desde la red pública. Esto significa que usted puede usar control remoto para cambiar los parámetros que se realizan normalmente con la operadora del sistema. El mantenimiento remoto representa por lo tanto un riesgo de seguridad y deberá ser permitido por el administrador sólo durante un periodo limitado.

Aunque el administrador del sistema tenga una clave de acceso para un nivel de acceso superior, no podrá cambiar la configuración del mantenimiento remoto y un mantenimiento remoto apropiado para él.

El mantenimiento remoto no es posible mientras se está en la operadora del sistema.

Los siguientes parámetros se almacenan una vez que se selecciona la entrada del menú correspondiente:

- 1: Mantenimiento remoto: No
- 2: Mantenimiento remoto: Si
- 3: Mantenimiento remoto: Sólo una vez

Tarificación

Permite recuperar, imprimir y/o borrar lecturas de contadores individuales, e imprimir un informe de esas lecturas.

La información obtenida se separa de acuerdo con:

- Extensión
- Centro de coste
- Conexión de enlace
- Habitación/Cabinas de teléfono

Visualizar una lectura de contador de extensión

Camino del menú: 7-Tarificación/1-Estado contador/1-Extensión.

Para cada número de teléfono introducido, la pantalla muestra:

- Llamadas de empresa
- Llamadas de servicio de datos de empresa
- Llamadas privadas

Visualizar una lectura de contador de extensión

Camino del menú: 7-Tarificación/1-Estado contador/2-Centro de coste.

La pantalla muestra la lectura del contador para el centro de coste seleccionado. El centro de coste indica la cuenta bajo la cual se almacenan las tasas.

Usted puede mostrar centros de coste de 00 a 99.

Mostrar la lectura del contador de una interfaz de red

Camino del menú: 7-Tarificación/1-Estado contador/3-Conexión de enlace.

La pantalla muestra la lectura del contador para la interfaz de red seleccionada. La interfaz de red conecta el sistema con la red externa (línea de enlace).

Para introducir la interfaz de red usar el formato "0.00", donde el primer dígito se refiere a la tarjeta y los dígitos después del punto designan la interfaz en la tarjeta.

Visualizar una lectura de contador de cabina/habitación

Camino del menú: 7-Tarificación/1-Estado contador/4-Cabina de teléfono/habitación.

La pantalla muestra la lectura del contador para el número seleccionado de una habitación o cabina de teléfono.

Imprimir un informe de extensión

Camino del menú: 7-Tarificación/2-Informe/1-Extensión.

Permite imprimir informes/recibos con la lectura del contador de una o de todas las extensiones. Los datos pueden ser automáticamente borrados.

Para seleccionar una extensión, pulse la tecla "1" por segunda vez e introduzca el número de teléfono. A continuación use la tecla "2" para seleccionar la cuenta ("PRIVADO + EMPRESA", "PRIVADO" Y "EMPRESA").

Los contenidos no se muestran. Esto se hace usando el menú "Estado de contador".

Imprimir un informe de centro de coste

Camino del menú: 7-Tarificación/2-Informe/2-Centro de coste.

Permite imprimir informes/facturas con la lectura de contador de uno o de todos los centros de coste. El centro de coste indica la cuenta bajo la cual se almacenan las tasas. Los datos pueden ser automáticamente borrados.

Para seleccionar un centro de coste, pulsar la tecla "1" e introducir el centro de coste. Rango de centro de coste de 00 a 99.

Los contenidos no se muestran. Esto se hace usando el menú "Estado de contador".

Imprimir un informe de conexión de enlace

Camino del menú: 7-Tarificación/2-Informe/3-Conexión de enlace.

Permite imprimir informes/facturas con la lectura de contador de uno o de todas las conexiones de enlace. Los datos pueden ser automáticamente borrados.

Para seleccionar una interfaz de red, pulsar la tecla "1" e introducir la interfaz de red. Para introducir la interfaz de red usar el formato "0.00", donde el primer dígito se refiere a la tarjeta y los dígitos después del punto designan la interfaz en la tarjeta.

Los contenidos no se muestran. Esto se hace usando el menú "Estado de contador".

Imprimir un informe de una cabina telefónica/habitación

Camino del menú: 7-Tarificación/2-Informe/4-Cabina de teléfono/habitación.

Permite imprimir informes/facturas con la lectura de contador de uno o de todas las habitaciones/cabinas de teléfono. Los datos pueden ser automáticamente borrados.

Para seleccionar una habitación o una cabina de teléfono, pulsar la tecla "1" e introducir el número de teléfono de la habitación/cabina de teléfono.

Los contenidos no se muestran. Esto se hace usando el menú "Estado de contador".

Imprimir un informe completo

Camino del menú: 7-Tarificación/2-Informe/5-Todos.

Imprimir informes/ facturas con todas las lecturas de contador. Los datos pueden ser automáticamente borrados.

Los contenidos no se muestran. Esto se hace usando el menú "Estado de contador".

Hotel

Están aquí listadas prestaciones especiales para aplicaciones de hotel. Para unos mejores resultados el número de la habitación y del teléfono de la habitación deben ser idénticos. Las entradas se hacen siempre usando el número de teléfono.

En este menú usted puede:

- Introducir el número de visitante
- Considerar una habitación como disponible u ocupada
- Establecer llamadas de aviso
- Calcular tasas de llamada
- Habilitar acceso a red externa
- Habilitar conexiones a otras habitaciones/recepción
- Habilitar teclas de línea directa para habitaciones

Visualizar el número de habitación

Camino del menú: 8-Hotel/1-Configuración de habitación/Número de teléfono/1-Número

Permite visualizar los parámetros para un número de teléfono de la habitación. Usted también puede saltar de los parámetros del número de teléfono de una habitación a los parámetros del número de teléfono de otra habitación. Se puede hacer saltando a otra habitación diferente e introducir su número de teléfono o desplazándose a través del registro de datos con las teclas de desplazamiento. El número de teléfono no se puede cambiar.

Considerar una habitación como disponible u ocupada

Camino del menú: 8-Hotel/1-Configuración de habitación/Número de teléfono/2-Estado de la habitación

Permite especificar si una habitación está disponible u ocupada.

Una vez que se considere una habitación como disponible, se anulará cualquier llamada de aviso existente. Con la configuración apropiada el nombre se borrará automáticamente o se imprimirá un informe.

Presionando la tecla "2" la pantalla cambia entre "DISPONIBLE" y "OCUPADO". El parámetro mostrado se almacena automáticamente.

Cambiar el nombre de invitado

Camino del menú: 8-Hotel/1-Configuración de habitación/Número de teléfono/3-Nombre

El nombre del visitante se visualiza también en los parámetros de extensión, que significa que el número de teléfono se puede obtener usando la marcación por nombre.

Permite asignar un nombre de invitado a un teléfono de habitación. Un nombre puede constar de hasta 17 caracteres y debe comenzar con una letra.

Cambiar una llamada de aviso

Camino del menú: 8-Hotel/1-Configuración de habitación/Número de teléfono/4-Despertador

Permite establecer una llamada de aviso para un teléfono de habitación.

La nueva hora se tiene que introducir como "hh.mm". Si no está usando un teclado alfanumérico, introducir el punto con la tecla "*" "-".

Imprimir/borrar la lectura de contador para habitaciones de hotel

Camino del menú: 8-Hotel/1-Configuración de habitación/Número de teléfono/5-Estado contador

Permite imprimir o borrar la lectura del contador (contador de tarificación individual- ICC) de una habitación particular.

Cambiar el enlace de acceso a la habitación del hotel

Camino del menú: 8-Hotel/1-Configuración de habitación/Número de teléfono/Tecla Fox "->"/1-Acceso de enlace

Permite habilitar o restringir llamadas externas para teléfonos de habitación individuales.

Presionando la tecla "1" la pantalla cambia entre "SI" y "NO". El parámetro mostrado se almacena automáticamente.

Permitir llamadas de habitación a habitación

Camino del menú: 8-Hotel/1-Configuración de habitación/Número de teléfono/Tecla Fox "->"/2-Habilita llamadas habitación a habitación

Permite habilitar llamadas desde la habitación seleccionada a otras habitaciones.

Se tiene en cuenta esta función sólo si no se ha asignado una autorización general para hacer esas llamadas bajo "Llamadas habitación a habitación" en el menú "Hotel", submenú "Parámetros Generales".

Presionando la tecla "2" la pantalla cambia entre "SI" y "NO". El parámetro mostrado se almacena automáticamente.

Establecer una curva de sobrecarga

Camino del menú: 8-Hotel/1-Configuración de habitación/Número de teléfono/Tecla Fox "->"/3-Sobrecarga

Estableciendo la curva de sobrecarga usted puede cambiar el nivel de tasas de llamada incurridos por un teléfono de habitación. Usted puede elegir una de estas cuatro variantes. Para cargar al invitado el nivel actual de tasas, introducir "-".

Configurar una tecla de línea directa para una habitación

Camino del menú: 8-Hotel/1-Configuración de habitación/Número de teléfono/Tecla Fox "->"/4-Línea directa

Permite establecer una tecla de línea directa para un número de teléfono. Esto significa que usted será conectado inmediatamente con la tecla de línea directa cuando usted descuelgue el teléfono. A la tecla de línea directa se le asigna un destino específico por turnos.

Usted puede elegir 5 teclas de línea directa. Para borrar un acceso existente a una tecla de línea directa, escribir "-" en vez de el dígito.

Considerar una habitación como disponible

Camino del menú: 8-Hotel/2-Estado de la habitación/2-Cambiar/1-Disponible/Número de teléfono.

Si selecciona la función "DISPONIBLE" y ha confirmado el número de teléfono de una habitación, serán consideradas como disponibles otras habitaciones simplemente tecleando los otros números de teléfono directamente.

Una vez que se considere una habitación como disponible, se anulará cualquier llamada de aviso existente. Con la configuración apropiada el nombre se borrará automáticamente o se imprimirá un informe.

Ocupar una habitación

Camino del menú: 8-Hotel/2-Estado de la habitación/2-Modificar/2-Ocupado.

Permite asignar una habitación y asignarle un nombre y uno o más números de habitación.

Un nombre puede constar de hasta 17 caracteres y debe comenzar con una letra.

Configurar el despertador

Camino del menú: 8-Hotel/3-Despertador/1-Modificar.

Introduzca primero la hora y luego el número de teléfono de la habitación. También se pueden imprimir llamadas de aviso existentes (8/3/2).

El tiempo de aviso se tiene que introducir como "hh.mm". Si no está usando un teclado alfanumérico, puede introducir el punto con la tecla "*".

Permitir de forma general las llamadas de habitación a habitación

Camino del menú: 8-Hotel/4-Configuración general/2-Modificar/1-Habilitar llamadas habitación a habitación.

Permite habilitar o prohibir llamadas entre habitaciones.

Presionando la tecla "1" la pantalla cambia entre "SI", "NO" y "-". "SI" y "NO" cancela cualquier autorización o restricción establecida para números de teléfono individuales. Para estar seguros de tomar en cuenta los parámetros individuales, necesita cambiar a "-". El parámetro mostrado se almacena automáticamente.

Cancelar un nombre automáticamente durante la salida

Camino del menú: 8-Hotel/4-Configuración general/2-Modificar/2-Borrar nombre.

El nombre del visitante se borra automáticamente en la salida (cuando rehabilita el teléfono de la habitación en el sistema).

Presionando la tecla "2" la pantalla cambia entre "BORRAR" y "-", que facilita que el nombre automáticamente sea borrado. El parámetro mostrado se almacena automáticamente.

Imprimir un recibo automáticamente durante la salida

Camino del menú: 8-Hotel/4-Configuración general/2-Modificar/3-Factura.

Las tasas antiguas de llamada se imprimen automáticamente durante la salida (cuando usted re-habilita el teléfono de la habitación en el sistema).

Presionando la tecla "3" la pantalla cambia entre "SI" y "NO". El parámetro mostrado se almacena automáticamente.

Informar de llamadas de aviso en vano

Camino del menú: 8-Hotel/4-Configuración general/2-Modificar/4-Despertador.

Permite que se visualicen llamadas de aviso que no fueron contestadas.

Presionando la tecla "4" la pantalla cambia entre "SI" y "NO". El parámetro mostrado se almacena automáticamente.

Clave de acceso

Cambiar la clave de acceso de la Operadora del Sistema

Camino del menú: 9-Clave de acceso.

Permite cambiar la clave de acceso de la Operadora del sistema.

Antes de hacer el cambio, usted debe introducir la vieja clave de acceso. La nueva clave de acceso debe tener un mínimo de 4 y un máximo de 20 caracteres. Durante la entrada la pantalla muestra "*" para protegerle contra acceso no autorizado. La clave de acceso se tiene que repetir para excluir errores de escritura. Se permite usar dígitos y caracteres; el uso de mayúsculas/ minúsculas es irrelevante.

Otras Configuraciones

Bajo Otras Configuraciones usted encontrará:

- Dar de alta teléfonos móviles (también referido como registrar portátiles o DECT)
- Autorizar diferentes proveedores de telefonía.
- Establecer mensajes y llamadas por voz

Dar de alta un portátil

Camino del menú: 0-Otras configuraciones/1-Dar de alta/baja un portátil DECT/número de teléfono/1-Dar de alta.

El portátil (también referido como DECT) tiene que estar disponible para el procedimiento de dar de alta. Con portátiles GAP el código de acceso se tiene que introducir antes de darlo de alta (ver abajo).

Dar de baja un portátil

Camino del menú: 0-Otras configuraciones/1-Dar de alta/baja un portátil DECT /Número de teléfono/ 2-Dar de baja.

Para dar de baja un portátil (también conocido como DECT), asegurarse de que el portátil está activado y dentro del rango de transmisión del sistema. El procedimiento de dar de baja se lleva a cabo en ambas terminaciones, es decir, en el sistema y en el portátil, sin tener que poner en funcionamiento el portátil.

Incluso si el procedimiento de dar de baja se lleva a cabo sólo en una terminación, no será posible telefonar. Si un teléfono es dado de baja únicamente desde el sistema, el rango del sistema que está usando permanecerá ocupado en el teléfono, que significa que no será posible dar de alta el teléfono dentro del rango del sistema. Esto significa que el portátil no podrá ser dado de alta si los cuatro rangos del sistema están ocupados. En estos casos los rangos del sistema ocupados se tendrán que desactivar en el portátil mismo.

Cambiar los códigos de acceso para los portátiles GAP

Camino del menú: 0-Otras configuraciones/1-Dar de alta/Baja portátil DECT /Número de teléfono/
3-Cambiar código de acceso.

Cambiar destino del mensaje del portátil

Camino del menú: 0-Otras configuraciones/2-Destino del mensaje DECT.

Usted puede establecer un teléfono como destino del mensaje por lo que la pantalla del teléfono se puede usar para indicar el procedimiento de dar de baja para los portátiles (o DECTs) con un tiempo límite.

El número de teléfono de los destinos del mensaje no aparecen en la pantalla durante la entrada.

Cambiar la red de telefonía (Least Cost Routing)

Camino del menú: 0-Otras configuraciones/3-Encaminamiento Óptimo de Llamada/1-Activar/Desactivar EOL/1- Activar/Desactivar EOL.

Permite activar/desactivar Encaminamiento Óptimo de Llamada (EOL). Con la función de "Encaminamiento Óptimo de llamada" el sistema selecciona el proveedor de red más efectivo para la llamada, de una lista de proveedores autorizados. La selección se controla usando los números de prefijo y los rangos de tiempo, y no se muestra en la "Operadora del Sistema".

Presionando la tecla "1" la pantalla cambia entre "Activar" y "Desactivar". El parámetro mostrado se almacena automáticamente.

Restringir proveedores de red individuales

Camino del menú: 0-Otras configuraciones/3-Encaminamiento Óptimo de Llamada/2-Tabla de proveedores de servicio.

Permite visualizar la tabla de proveedores de red y habilitar o restringir cualquier proveedor de red listado en la tabla. Sólo se pueden establecer nuevos proveedores de red usando AIMS.

Seleccionar un proveedor de red tecleando el dígito precedente. Presionando la tecla "1" la pantalla cambia entre "SI" para restringir y "NO" para habilitar. El parámetro mostrado se almacena automáticamente.

Cambiar miembros del grupo para mensajes/llamadas por voz

Camino del menú: 0-Otras configuraciones/4-Mensaje/Llamada por voz/1-Mensaje y grupo de llamadas por voz.

Permite cambiar los miembros del grupo que van a recibir mensajes o llamadas por voz. Puede configurar de 1 a 8 grupos de 16 miembros cada uno.

Para la entrada, usar las teclas "△" o "▽" para seleccionar los dígitos del número de teléfono que se va a cambiar.

Cambiar el texto de un mensaje

Camino del menú: 0-Otras configuraciones/4-Mensaje/Llamadas por voz/2-Mensaje de texto.

Permite modificar los textos estándar definidos en el sistema.

Simplemente seleccionar un mensaje de texto y sobrescribirlo. El nuevo texto no debe exceder de 42 caracteres.

Cancelar mensajes no leídos

Camino del menú: 0-Otras configuraciones/4-Mensaje/Llamada por voz/3-Cancelar todos los mensajes.

Permite borrar mensajes leídos y no leídos.

Introducir "S" para "SI" para confirmar el borrado.

Reducir mensajes

Camino del menú: 0-Otras configuraciones/4-Mensaje/Llamada por voz/4-Reducir mensajes.

Permite borrar mensajes leídos y no leídos que tienen una antigüedad mayor de 3 días.

Introducir "S" para "SI" para confirmar el borrado.

Seleccionar el idioma del mensaje

Camino del menú: 0-Otras configuraciones/4-Mensaje/Llamada por voz/5-Inicializar textos predefinidos.

Permite seleccionar (inicializar) el parámetro del idioma para los mensajes de texto predefinidos en el sistema.

Activar el primer desvío de llamada 4/2/Número de teléfono/Tecla Fox "->"/1	22
Activar reenvío de llamada: 4/2/Número de teléfono/Tecla Fox "->"/3	23
Asignar patrones de timbre para llamada general 2/3	18
Cabinas telefónicas	30
Cambiar destino del mensaje del portátil 0/2	36
Cambiar el centro de coste 2/2/Número de teléfono/2x Tecla Fox "->"/4	23
Cambiar el enlace de acceso a la habitación del hotel 8/1/Número de teléfono/Tecla Fox "->"/1 ..	32
Cambiar el indicador de ocupado 4/2/Número de teléfono/2 (45/45pro solo)	21
Cambiar el nombre del invitado: 8/1/Número de teléfono/3	31
Cambiar el nombre y el número de teléfono de un número de marcación abreviada 1	17
Cambiar el número de teléfono de las extensiones RPSI: 4/2/Número de teléfono/3	24
Cambiar el número del buscapersonas 4/2/Número de teléfono/Tecla Fox "->"/4	23
Cambiar el texto de un mensaje 0/4/2	37
Cambiar la clave de acceso de la Operadora del Sistema: 9	34
Cambiar la distribución de llamadas 2/1	18
Cambiar la fecha 6/5/3	27
Cambiar la fecha del sistema	27
Cambiar la hora 6/5/2	27
Cambiar la hora del sistema	27
Cambiar la licencia 6/4/2/2x Tecla Fox "->"/1	27
Cambiar la restricción de dígitos 3/2/Número de teléfono/2x Tecla Fox "->"/4	24
Cambiar la ruta: 4/2/Número de teléfono/2 (sólo el número de teléfono del RPSI)	24
Cambiar la selección de CLIP 4/2/Número de teléfono/4 (sólo RPSI)	25
Cambiar la tecla de línea directa:4/2/Número de teléfono/3	21
Cambiar las tasas de llamada para los teléfonos de las habitaciones	32
Cambiar los códigos de acceso para los portátiles GAP: 0/1/Número de teléfono/3	36
Cambiar los parámetros básicos del sistema	26
Cambiar los patrones de llamada para la llamada general: 4/2/Número de teléfono/2x Tecla Fox "->"/1	23
Cambiar miembros del grupo para mensajes/llamadas por voz: 0/4/1/2	36
Cambiar un desvío de llamada predefinido: 4/2/Número de teléfono/4	22
Cambiar un nombre de extensión 4/2/Número de teléfono/1	21
Cambiar un reenvío de llamada predefinido 4/2/Número de teléfono/Tecla Fox "->"/2	22
Cambiar un reenvío de llamada	22
Cambiar una llamada de aviso 8/1/Número de teléfono/4	32
Cancelar mensajes no leídos 0/4/3	37
Cancelar un nombre automáticamente durante la salida 8/4/2/2	34
Capolinea: 2/9 (Sólo Italia)	20
Centro de coste	30
Clave de acceso	8
Código de licencia (LIC)	27
Conexión de enlace	30
Configuración de extensión	20
Configuración de mantenimiento	26
Configuración del idioma	37
Configurar el despertador: 8/3/1	33
Configurar una tecla de línea directa para una habitación: 8/1/Número de teléfono/Tecla Fox "->"/4	33
Considerar una habitación como disponible u ocupada: 8/1/Número de teléfono/2	31
Considerar una habitación como disponible: 8/2/2/1	33
Control remoto	28

Copia de seguridad de datos.....	6
Crear una clave de acceso para control remoto externo 6/6/1	28
Cursor de acción	2
Dar de alta un portátil: 0/1/Número de teléfono/1	35
Dar de baja un portátil: 0/1/Número de teléfono/2	35
Desactivar el bloqueo de teléfono 4/2/Número de teléfono/2x Tecla Fox "->"/4.....	24
Destino del desvío de llamada	22
Destino del mensaje	36
Destinos	18
Elementos de funcionamiento	2
Elementos de pantalla	2
Entrar a la Operadora de Sistema	8
Especificar destinos de emergencia: 2/2	18
Especificar destinos de tecla de línea directa: 2/7	19
Especificar destinos de timbre de puerta: 2/8.....	19
Especificar un destino de desvío para "No molestar": 2/4	18
Especificar una sustitución: 2/5.....	19
Especificar usuarios para grupos de conferencias: 2/6	19
Establecer una curva de sobrecarga: 8/3/Número de teléfono/Tecla Fox "->"/1	32
Estado del sistema y mensajes de evento 6/3	26
Expandir las funciones del sistema	27
Fallo de alimentación.....	26
Fallos del sistema.....	26
Funciones de la tecla Fox	2
Habilitar Encaminamiento Óptimo de llamada: 0/3/1/1	36
Habitación.....	30
Hora del despertador.....	32, 33
Hotel.....	31
Imprimir la configuración del sistema sin la lista de marcaciónabreviada:6/2	26
Imprimir la configuración del sistema: 6/1	26
Imprimir la lectura del contador.....	30
Imprimir llamadas de aviso (despertador).....	33
Imprimir un informe completo: 7/2/5	30
Imprimir un informe de centro de coste: 7/2/2	30
Imprimir un informe de conexión de enlace: 7/2/3	30
Imprimir un informe de extensión: 7/2/1	30
Imprimir un informe de una cabina telefónica/habitación: 7/2/4.....	30
Imprimir un recibo automáticamente durante la salida: 8/4/2/3.....	34
Imprimir	11, 16
Imprimir/borrar la lectura de contador para habitaciones de hotel: 8/1/Número de teléfono/5.....	32
Indicadores de ocupado 5/2	25
Informar de llamadas de aviso en vano: 8/4/2/4	34
Informe	33
Introducir caracteres especiales.....	15
Introducir dos puntos	15
Introducir punto	15
Lectura del contador	30
Línea de estado	26
Lista de extensiones.....	20
Llamada codificada.....	18
Llamada por voz.....	36

Llamadas de aviso (despertador).....	33
Llamadas externas.....	32
Marcación abreviada.....	17
Mensaje.....	36
Mensajes de evento.....	26
Menú activo.....	2
Menú de selección.....	2
Modificar configuraciones.....	14
Modificar la lista de extensiones-3/2/Número de teléfono/Tecla Fox "OK"/1.....	20
Modificar.....	14
Mostrar configuraciones.....	12
Mostrar la lectura del contador de una interfaz de red 7/1/3.....	29
Navegación Guiada por Menú.....	10
No molestar.....	18
Número SDE.....	25
Ocupar una habitación: 8/2/2/2.....	33
Pantalla.....	2, 12
Parámetros del sistema.....	8
Permiso para control remoto externo: 6/6/1.....	28
Permitir cambios en la red de telefonía: 0/3/1/1.....	36
Permitir de forma general las llamadas de habitación a habitación 8/4/2/1.....	33
Permitir llamadas de habitación a habitación 8/1/Número de teléfono/Tecla Fox "-"/2.....	32
Permitir mantenimiento remoto 6/7 (sólo con la clave de acceso de la operadora del sistema).....	28
Permitir un teléfono inalámbrico por un tiempo definido: 4/2/Número de teléfono/2x	
Tecla Fox "-"/5 (solo teléfono inalámbrico).....	24
Portátil GAP.....	35, 36
Procesado de Configuraciones.....	11
Reducir mensajes 0/4/4.....	37
Restringir proveedores de red individuales: 0/3/2.....	36
Salida del nivel del menú.....	11
Salir de la Operadora de Sistema.....	9
Seleccionar el idioma del mensaje: 0/4/5.....	37
Seleccionar una opción de submenú o de menú con una tecla numérica.....	10
Sistema de intercomunicadores de puerta.....	19
Submenú.....	10
Tarificación.....	29
Tecla Fox.....	2
Teclas de desplazamiento.....	2
Teclas de entrada-selección.....	2
Timbre general.....	23
Utilización de la pantalla y elementos operativos.....	8
Utilización de las teclas de desplazamiento para navegar por registros.....	13
Utilización del teléfono durante la configuración en la Operadora de Sistema.....	9
Utilizar las teclas de dirección para navegar por las páginas.....	12
Visualizar el estado del contador de cabinas/habitaciones: 7/1/4.....	29
Visualizar el número de habitación 8/1/Número de teléfono/1.....	31
Visualizar una lectura de contador de extensión 7/1/1.....	29
Visualizar una lectura de contador de extensión 7/1/2.....	29

Referencia a otros documentos

Instrucciones de funcionamiento del Office 45/45pro

Visión general de funciones



Sujeto a disponibilidad de entrega y modificaciones técnicas.

El alcance de funcionamiento depende del sistema y de la versión de software.