

Telefonica

Office 45 / 45pro



NETCOM
neris

Teléfono de prestaciones
avanzadas para
las centralitas **NETCOM**
neris

Manual de Usuario

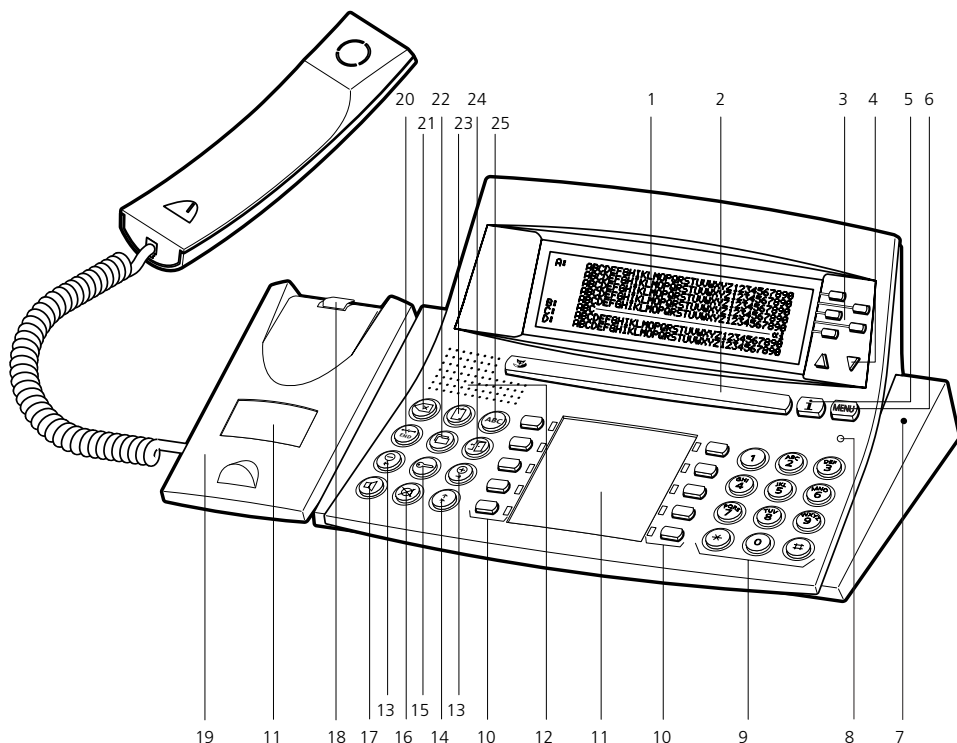

1 Pantalla¹⁾

- A: Mostrar lista
- B: Línea de estado/símbolos
- C: Información
- D: Funciones de la tecla Fox

2 Tecla Fox

Tecla multifunción:

- Corto: Activa la función asignada
- Largo: Configura la tecla Fox



3 Teclas de entrada-selección

Resalta las entradas de la lista



4 Teclas de desplazamiento

- Corto: Desplazamiento a través de las entradas de la lista
- Largo: Desplazamiento a través de las pantallas



5 Tecla Info

Muestra información adicional



6 Tecla Menú

Tecla de acceso al menú

- Corto: Se desplaza a través de las funciones de la tecla Fox
- Largo: Modo programación



1) Pantalla iluminada en el Office 45pro

7 Micrófono en manos libres

8 LED indicador

- Parpadeando: Llamar
- Encendido: Buzón de voz, mensaje o retrollamada



9 Teclado

Introduce dígitos o caracteres (con el teclado alfanumérico)



10 Teclas configurables con LED



Configurable como:

Tecla de número:

- 1x corto: 1. Recupera el número de teléfono.
- 2x corto: 2. Recupera el número de teléfono.
- Largo: Configura la tecla

Tecla de función:

- Corto: Activa/desactiva la función
- Largo: Configura la tecla

Tecla Team:

- 1x corto: Hacer llamadas o contestar llamadas
- 2x corto: Hacer avisos a una extensión Team
- Largo: Configura la tecla

Tecla de línea:

- Corto: Toma de línea

11 Escribir en etiqueta

12 Altavoz

13 Tecla de volumen/cursor

- Ajusta el volumen, mueve el cursor



14 Tecla de rellamada

- Corto: Recupera el último número marcado
- Largo: Lista de llamadas contestadas



15 Tecla de código

Bloquear el teléfono con el código personal



16 Tecla de micrófono

Manos libres o micrófono del microteléfono desactivado/ activado



17 Tecla de altavoz

Manos libres activado/ desactivado



18 Gancho

19 Alojamiento del microteléfono

20 Tecla TERMINAR

Corto:

- En una llamada: Desconecta, listo para marcación
- Menú/programación: Retrocede un nivel sin guardar

Largo:

- Vuelve al modo de reposo sin guardar



21 Tecla de corrección

Borra el último carácter



22 Tecla de agenda

Enumera los números de teléfono de la agenda privada



23 Tecla Nota

- En una llamada: Almacena el número de teléfono del participante en la llamada
- Estado de reposo: Enumera los números de teléfono almacenados



24 Tecla de ausencia

Configurado para desvío de llamada
Configurable como tecla de número o tecla de función



25 Tecla alfanumérica

Estado de reposo:



















- 1x corto: Marcación por nombre en todas las agendas
- 2x corto: Marcación por nombre sólo en la agenda privada

Para editar:

Conmuta entre entrada de dígitos y entrada de caracteres



Visualización de símbolos

	Desplazarse hacia arriba (la figura indica el número de entrada)		Desplazarse hacia abajo (la figura indica el número de entrada)
	Micrófono activado		Micrófono desactivado
	Modo manos libres activado		Altavoz activado
	Función activada (tecla Fox)		Información disponible
	Modo texto activado		Modo manos libres full-duplex
	Empresa A (sistema de dos empresas)		Empresa B (sistema de dos empresas)
	Llamar		Remarca (si el intento de transferencia falló)
	Llamada interna		Llamada aparcada (aparcar)
	Llamada externa		Llamada en espera(Espera)
	Llamada transferida correctamente		

Nota

Para una descripción detallada del funcionamiento y elementos de pantalla, por favor acuda a la sección "Guía de usuario".

Funcionamiento y elementos de pantalla	2
Equipo suministrado	6
Opciones	6
Seguridad y Garantía	7
Marcar y llamar	8
Usted recibe una llamada	8
Usted quiere realizar una llamada	9
Utilización de la Pantalla y Elementos Operativos	11
Configuración del teléfono	11
Pantalla	11
Teclas	13
Entrada	14
Navegación Guiada por Menú	16
Señales	16
Prestaciones suplementarias para una mayor eficiencia.	17
Desea una manera cómoda de efectuar una llamada	17
Quiere utilizar funciones en una llamada	24
Usted no se encuentra en su mesa de trabajo	27
Usted es un miembro Team	33
Usted quiere utilizar su teléfono eficazmente en situaciones especiales	35
Usted utiliza teclas de línea	40
Usted utiliza su teléfono como Consola de Operadora.	43
Personalización de su Teléfono	51
Ajustes básicos	51
Ajuste de Propiedades del Timbre	58
Gestión de la Agenda telefónica	59
Configuración de las Teclas	61
Configurar las Teclas de Línea	65
Definir las Funciones	67
Configuración de la Consola de Operadora	68
Configuración del sistema	69
Teclado alfanumérico y teclado extendido	70
Instalación y Funcionamiento inicial	72
Solución de problemas	76
Procedimientos */#.	78
Visión general del menú	83
Índice.	85
Declaración de conformidad.	90
Referencia a otros documentos	91

Equipo suministrado

Teléfono



Microteléfono



Alojamiento del microteléfono

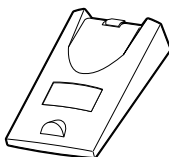

Cordón del teléfono



Cordón del microteléfono

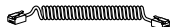

2 pestañas adjuntas para equipo opcional

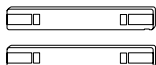

Transformador de alimentación ¹⁾ para la iluminación posterior de la pantalla

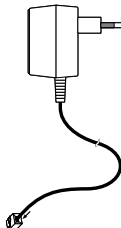

Guía rápida de usuario e información de seguridad

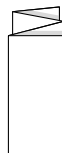

1) Sólo 45pro— diseño específico del país

Opciones

Teclado alfanumérico



Teclado extendido

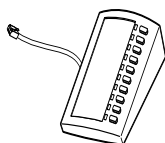

Cubiertas con diferentes colores

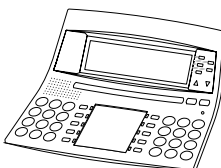

Auriculares

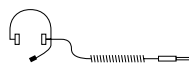

Información de Seguridad

El incumplimiento de estas recomendaciones puede ser peligroso e infringir leyes existentes. Por favor, lea el Manual de Funcionamiento y consérvelo como referencia futura. Cuando ceda su teléfono a otras personas, asegúrese de adjuntar este Manual de Funcionamiento.



Conexiones

Conecte siempre los conectores del cable telefónico en las tomas apropiadas. Nunca modifique usted mismo los conectores.



Mantenimiento

Utilice exclusivamente accesorios originales. Asegúrese de que todos los trabajos de instalación y reparación sean realizados por un técnico cualificado.

Utilice siempre un paño suave, humedecido o antiestático para limpiar el teléfono. No utilice productos químicos.



Condiciones ambientales

No utilice el teléfono fuera del rango de temperatura de +5 °C hasta, aproximadamente, +40 °C. Evite la exposición directa al sol y otras fuentes de calor.



Proteja su teléfono de la humedad, exceso de polvo, líquidos corrosivos y vapor.

No exponga su teléfono a campos electromagnéticos (motores eléctricos, electrodomésticos). La calidad del sonido puede verse afectada. Para evitar interferencias, procure no situar el teléfono en las proximidades de ordenadores, radios, aparatos de TV, vídeos y otros aparatos telefónicos.



Eliminación

Asegúrese de desechar su teléfono y su embalaje de manera respetuosa con el medio ambiente; alternativamente, devuélvalo a su proveedor o agente autorizado.

Propósito del teléfono

Este teléfono está exclusivamente diseñado para efectuar y recibir llamadas telefónicas sobre el sistema apropiado.

Exclusión de Garantía

Este producto se ha fabricado de acuerdo con los criterios de calidad ISO 9001

Este producto y la información para el usuario suministrada han sido elaboradas con el máximo cuidado. Las funciones del producto se han probado y se han aprobado después de exhaustivas pruebas de conformidad. No obstante, no es posible eliminar por completo la posibilidad de errores. La garantía se limita a la sustitución del equipo defectuoso.

El fabricante no se responsabilizará de ningún daño directo o indirecto que pudiera ocasionar el manejo incorrecto, uso inadecuado o cualquier otro tratamiento incorrecto de alguna parte del producto. Los posibles peligros están referenciados en el correspondiente párrafo de las Instrucciones de funcionamiento. En cualquier caso queda excluida la pérdida de beneficio de la garantía.

Usted recibe una llamada

Esta sección explica el procedimiento para responder a una llamada.

Responder a una Llamada

Suena el timbre del teléfono y el indicador LED parpadea. Para responder a la llamada, proceda del siguiente modo:



Descuelgue el teléfono.

— o —



Pulse la tecla de Altavoz.
El modo manos libres está activado.

Nota Si se recibe el número de su interlocutor, se mostrará en la pantalla. Si el número de teléfono está almacenado en el teléfono o en el sistema, la pantalla también mostrará el nombre correspondiente. Si no hay suficiente espacio en la pantalla, aparece un "+"; entonces, podrá usar la tecla de información para ver información adicional.

Finalizar una Llamada

Usted quiere finalizar la llamada.

Después de la llamada, puede visualizar la duración de la misma u obtenerla usando la tecla de información. Si esta prestación está disponible en el proveedor de red, la tarificación de la llamada se muestra al final de la llamada para todas las llamadas externas que usted inicie.



Colgar el microteléfono.

— o —



Si realizó la llamada en modo manos libres, pulse la tecla Altavoz.

— o —



Pulse la tecla END.
En la pantalla aparece "Introduzca número".

Nota Después de que haya pulsado la tecla END, el teléfono espera hasta que usted introduzca un número de teléfono.

Usted quiere realizar una llamada

Esta sección explica las diferentes formas de realizar una llamada con su teléfono.

Maricación con el número de teléfono

Quiere llamar a alguien e introduce su número de teléfono personal.



Utilice el teclado numérico para introducir el número de teléfono.
En la pantalla aparece el número de teléfono.

Nota

Puede utilizar la tecla de Corrección para borrar cualquier dígito incorrecto.



Descuelgue el teléfono.
Se llama a la persona.

– o –

Llamar



Pulse la tecla Fox "Llamar".
Se llama a la persona.

Maricación con remaricación

Usted quiere llamar a alguien que le llamó recientemente.

Su teléfono almacena automáticamente en la lista de remaricación los números de teléfono de las personas que le han llamado – y sus nombres, si están disponibles. Puede llamar a esas personas usando la lista de remaricación.



Pulse la tecla de Remaricación.
Se muestra el primer número de la lista de remaricación.



Para desplazarse sobre los últimos 10 números (máx.), pulse la tecla de Remaricación.

– o –



Utilice las teclas de desplazamiento para recorrer los últimos 10 números marcados.



Descuelgue el teléfono.
Se marca el número que aparece en pantalla.

Utilización del Modo de Escucha en Abierto

Quiere que las personas que están en la habitación puedan escuchar la conversación.

La función de escucha en abierto, permite activar el altavoz, además del microteléfono.



Durante una llamada: Pulse la tecla de Altavoz.

La escucha en abierto está activada.

Nota

Usted puede continuar con la llamada usando el microteléfono.



Desactivar la escucha en abierto: Pulse la tecla Altavoz una segunda vez.

La escucha en abierto está ahora desactivada.

Nota

Para finalizar una llamada en modo de escucha en abierto, necesita pulsar la tecla Altavoz y colgar el teléfono. Si sólo cuelga el microteléfono, el Altavoz permanece activo.

Utilización del Modo Manos Libres

Quiere que otras personas se unan a la conversación o tener las manos libres mientras realiza la llamada.

La calidad del sonido se puede incrementar manteniendo el volumen del teléfono tan bajo como sea posible.

La configuración básica de su sistema le permite hablar y escuchar alternativamente. Para que se permita hablar y escuchar simultáneamente, necesita expandir la configuración del sistema.



Durante una llamada: Pulse la tecla de Altavoz.

La escucha en abierto está activada.



Colgar el microteléfono.

El modo manos libres está activado.

Nota

Asegúrese de que el micrófono del modo manos libres no esté obstruido.



Para continuar la llamada con el teléfono: Descuelgue el teléfono.

El altavoz y el micrófono manos libres están ahora desactivados.

Desconectar el micrófono

En medio de una conversación usted quiere hablar brevemente con otra persona de alrededor sin que su interlocutor le oiga.

Durante una llamada es posible desconectar y conectar el micrófono.



Desconectar el microteléfono: Pulse la tecla MIC

La pantalla muestra el símbolo



Conectar el microteléfono: Pulse la tecla MIC

La pantalla muestra el símbolo

Configuración del teléfono

Configuraciones del teléfono disponibles¹⁾

El administrador del sistema puede configurar su teléfono de la siguiente manera:

- como un teléfono específico
- como un teléfono multilínea
- como una consola de operadora

Puede efectuar sus propias configuraciones de sistema en el menú de modos de configuración de la "Operadora de Sistema". Sin embargo, solamente debería cambiar estas configuraciones si está familiarizado con el sistema. También necesitará una clave de acceso.

Pantalla

Abreviaturas

Dependiendo del espacio disponible en pantalla, algunos términos podrían aparecer abreviados, ej "Llam.p.voz" por "Llamada por voz". Sin embargo, las abreviaturas se pueden entender fácilmente.

Navegación por el Menú Fox

La tecla Fox proporciona las funciones disponibles para el estado en curso.

La pantalla muestra las opciones disponibles actualmente para la tecla Fox. Utilice la tecla de Menú para mostrar otras opciones para la tecla Fox.



Pulse repetidamente la tecla de Menú hasta conseguir la opción que desee.

1) Depende del sistema y de la versión de software.

Navegación por Líneas de Información

La pantalla muestra una "i" estática o un "+" si hubiera texto adicional

Una "i" en la pantalla le informa de que hay una lista de llamantes, mensajes o funciones activas disponibles en varias líneas de información. Utilice la tecla Info para ver las líneas de información.

Si no hay suficiente espacio en pantalla para mostrar el texto completo, aparece un "+". Pulse la tecla Info para ver el resto del texto.



Para ver las líneas de información: Pulse repetidas veces la tecla Info hasta que la información se muestre en pantalla.

Nota

Después de la última línea de información, la pantalla muestra nuevamente la primera.



Para ver el resto del texto: Pulse la tecla Info.

La pantalla muestra el resto del texto.

Nota

Pulse la tecla Info tantas veces como sea necesario para leer el texto completo.

Navegar por las pantallas¹⁾

Durante una llamada puede utilizar las teclas de desplazamiento para cambiar entre las pantallas estándar y la vista detallada de la agenda privada, y en el modo operativo, para cambiar entre la consola de operadora y la pantalla estándar.



Pulse la tecla de desplazamiento y manténgala pulsada durante unos instantes.

La pantalla cambia.

1) Depende del sistema y de la versión de software.

Teclas

Pulsación de una Tecla

Dependiendo del estado en curso y del modo de operación, una tecla puede tener varias funciones. La función que se activa depende del número de veces que se pulse la tecla o de si ésta se pulsa rápidamente o se mantiene pulsada durante unos instantes. Algunos ejemplos:



Pulse la tecla.

<pulsación larga>

Mantenga la tecla pulsada durante unos instantes (unos 2 segundos).



<2x pulsación corta>

Pulse rápidamente dos veces la tecla.



<2x, 3x, 4x, etc.>

En modo texto, pulse la tecla dos veces, tres, cuatro, etc.



Uso de la tecla Fox

La tecla Fox tiene funciones variables. Dichas funciones se muestran en pantalla sobre la tecla.

Existen varios contactos debajo de la tecla Fox para detectar la posición sobre la que se pulsa. Esto quiere decir que necesita pulsar la tecla Fox justo debajo de la función que desea.



Pulse la tecla Fox bajo la posición en pantalla de la función deseada.

Entrada

Entrada de Dígitos

Las teclas numéricas se usan para introducir los dígitos 0 a 9.

Introducir Letras y Caracteres Especiales¹⁾

También puede utilizar el teclado numérico para introducir letras y caracteres especiales. Cada tecla tiene asignada un número de letras y de caracteres especiales.

Para introducir letras y caracteres especiales mediante el teclado numérico, debe estar en el modo texto. La pantalla muestra el símbolo "α". Durante la entrada, puede cambiar entre modo numérico y modo texto.



Para cambiar entre modo numérico y modo texto durante la entrada: Pulse la tecla Alfanumérica.

Nota Si el teléfono está esperando una entrada de texto, se activa automáticamente el modo texto.

Los caracteres se asignan a las teclas numéricas del siguiente modo:



-. ? ! , ; ' " ` ~ ¡



A B C 2 Ä Æ Å Ç
a b c 2 ä æ å ç



D E F 3 É Ê Ë
d e f 3 é ê ë



G H I 4
g h i 4 i



J K L 5
j k l 5



M N O 6 Ñ Ò Ø
m n o 6 ñ ò ø ò



P Q R S 7
p q r s 7 ß



T U V 8 Ü
t u v 8 ü ü



W X Y Z 9
w x y z 9



+ 0



* / () < = > % £ \$ € ¥ ¤ @ & §



Espacio #

<1x, 2x, 3x, etc.>



Pulse la tecla numérica repetidas veces hasta que obtenga el carácter que desee.

1) Depende del sistema y de la versión de software.

Cambio entre Mayúscula y Minúscula

Mientras está realizando una entrada modo texto, quiere cambiar entre mayúsculas y minúsculas.

Inicialmente, en el modo texto se activan las mayúsculas. Una vez introducida la primera letra de una palabra, en el modo texto se activan las minúsculas. Puede utilizar la tecla Fox para cambiar manualmente entre mayúsculas y minúsculas.



Para cambiar a minúsculas: Pulse la tecla Fox "A>a".



Para cambiar a mayúsculas: Pulse la tecla Fox "a>A".

Nota El cambio de minúsculas a mayúsculas sólo es válido para un carácter.

Este elemento de menú no aparecerá si tiene conectado un teclado alfanumérico a su teléfono porque dicho teclado tiene una tecla que permite el cambio entre mayúsculas y minúsculas.

Introducir un Número de Teléfono en Preparación de Llamada

Quiere introducir un número de teléfono sin que se marque automáticamente, para tener tiempo de revisarlo y, si fuera necesario, corregirlo. El número no se marca hasta que no descuelga, por ejemplo levantando el teléfono.



Introduzca un número de teléfono en preparación de llamada.

En la pantalla aparece el número de teléfono.

Corregir la Entrada

Se da cuenta de que ha introducido un dígito o carácter erróneo.

Puede borrar una entrada incorrecta bien carácter a carácter o completamente.



Para borrar el último carácter: Pulse la tecla de Corrección.



Para finalizar la entrada sin almacenarla: Pulse la tecla END.

Nota Puede ir al carácter que desee borrar con las teclas de Cursor (ver "Mover el Cursor").

Mover el cursor

Quiere ir hasta cierto carácter para introducir otro o para corregir.

Utilizar las teclas de cursor para mover el cursor a la izquierda (←) o a la derecha (→).



Utilice la tecla – o + para mover el cursor.

Navegación Guiada por Menú

Deshacer acciones

Puede deshacer la última acción sin almacenarla pulsando la tecla END.



Pulse la tecla END.
Deshace la última acción.

Nota Para volver a poner el teléfono en estado de reposo, pudiera ser que tuviera que pulsar la tecla END varias veces.

Consultar los listados

Puede usar las teclas de desplazamiento para desplazarse hacia arriba o hacia abajo a lo largo de una lista, línea a línea.



Pulse la de tecla de desplazamiento.
La línea se desplaza en la dirección respectiva.

Realzar y Seleccionar una Entrada de Lista

Puede usar la tecla de Selección de Entrada para realzar y seleccionar una entrada de lista.



Pulse la tecla de Selección de Entrada correspondiente.
Se selecciona la entrada correspondiente.



Si la entrada ya está seleccionada: Pulse la tecla de Selección de Entrada correspondiente.
Dependiendo de la entrada, se marca el número correspondiente o se activa la función.

Señales

Señales de los indicadores LED

Estos son los estados normales del LED. En la sección de resolución de problemas se describen otros estados.

LED parpadeando	LED no encendido	LED encendido en modo reposo
El teléfono está sonando	El teléfono está en modo reposo	Se ha recibido un correo vocal, mensaje o petición de devolución de llamada, pero todavía no ha sido contestado.

Las secciones siguientes explican las prestaciones suplementarias añadidas a su teléfono para un uso más eficiente.

Desea una manera cómoda de efectuar una llamada

Esta sección explica algunas prestaciones de que dispone su teléfono para efectuar una llamada.

Llamada por nombre¹⁾ – Marcación rápida

Quiere efectuar una llamada introduciendo un nombre.

Con la marcación rápida, solamente necesita pulsar las teclas numéricas una vez por cada letra, incluso aunque cada tecla esté asignada a varias letras. Un algoritmo inteligente permite una búsqueda rápida de resultados.

Requisito: El nombre y el correspondiente número de teléfono tienen que estar almacenados en el teléfono o en el sistema.

El nombre y apellido deben estar separados por un espacio, por ejemplo "no s" (6 6 # 7) para Noble Stephen. Utilice la tecla # para introducir espacios. Pregunte al administrador del sistema si debe comenzar con el nombre o con el apellido.



Pulse el dígito correspondiente una vez por cada carácter.

Para cada letra, la pantalla muestra el dígito correspondiente, por ejemplo un "6" para el carácter "n".



Pulse la tecla Alfanumérica.

El teléfono busca los nombres que concuerden.



Puede que tenga que introducir otro carácter antes de que se muestre el nombre que desee.



Utilice las teclas de desplazamiento para seleccionar la persona que desee.



Pulse la tecla de Selección de Entrada correspondiente a la persona que está buscando.

El nombre que desea aparece realizado.



Para llamar a la persona que aparece en pantalla: Descuelgue el teléfono. Se llama a la persona.

Nota

Con la marcación abreviada se busca simultáneamente en todos los listines telefónicos.

1) Depende del sistema y de la versión de software.

Marcación por nombre

Quiere efectuar una llamada introduciendo un nombre.

La función de Marcación por nombre se proporciona específicamente para este propósito. Puede buscar el nombre en el listín telefónico del teléfono o del sistema.

El nombre y apellido deben estar separados por un espacio, por ejemplo "no s" para Noble Stephen. Utilice la tecla # para introducir espacios. Pregunte al administrador del sistema si debe comenzar con el nombre o con el apellido.



Para buscar en todos los listines telefónicos: Pulse la tecla Alfanumérica. Se activa el modo texto. La pantalla muestra "Búsqueda: todos".

Marcación abreviada



Para buscar solamente en el listín de marcación abreviada: Pulse la tecla Fox "Marcación abreviada". Después de "Marcación por nombre", la pantalla muestra: la agenda seleccionada.

— o —

<2x pulsación corta>



Para buscar solamente en el listín telefónico privado: Pulse rápidamente dos veces la tecla Alfanumérica. Se activa la entrada de caracteres. La pantalla muestra "Selección por nombre: Agenda privada"



Introduzca el primer carácter. El teléfono busca los nombres que concuerden.

Nota

La función de búsqueda no se ve afectada por la introducción de letras mayúsculas/minúsculas o caracteres especiales. Si el teléfono es incapaz de mostrar un nombre que concuerde, aparecerá en la pantalla "Lista vacía".



Puede que tenga que introducir otro carácter antes de que se muestre el nombre que desee.

— o —



Utilice las teclas de desplazamiento para seleccionar la persona que desee.

— o —



Pulse la tecla de Selección de Entrada correspondiente a la persona que está buscando. El nombre que desea aparece realizado.



Para llamar a la persona que aparece en pantalla: Descuelgue el teléfono. Se llama a la persona.

Marcación con el teclado alfanumérico

Ha conectado un teclado a su teléfono y quiere efectuar una llamada introduciendo un nombre.

El teclado alfanumérico es un buen modo de encontrar una entrada en un listín telefónico. Todo lo que tiene que hacer es introducir el primer carácter utilizando el teclado alfanumérico. La marcación por nombre se activa automáticamente.

El nombre y apellido deben estar separados por un espacio, por ejemplo "no s" para Noble Stephen. Pregunte al administrador del sistema si debe comenzar con el nombre o con el apellido.



Introduzca el primer carácter.

El teléfono busca los nombres que concuerden.

Nota

La función de búsqueda no considera mayúsculas/minúsculas ni diéresis (ä, ü, etc.).

Si el teléfono fue incapaz de mostrar un nombre que concordara, aparecerá en la pantalla "Lista vacía".



Puede que tenga que introducir otro carácter antes de que se muestre el nombre que desee.

— o —



Utilice las teclas de desplazamiento situadas en el teclado no numérico para seleccionar el nombre que desee.

— o —



Pulse la tecla de Selección de Entrada correspondiente a la persona que está buscando.

El nombre que desea aparece realizado.



Descuelgue el teléfono.

Se llama a la persona.

— o —



Pulse la tecla ENTER situada en el teclado alfanumérico.

Se llama a la persona utilizando el modo manos libres.

Marcación utilizando la lista de Llamadas

Quiere llamar a la persona que previamente ha intentado llamarle.

Su teléfono ha almacenado automáticamente el número de teléfono de esa persona en la lista de llamadas. Puede devolver la llamada a la persona utilizando la lista de llamadas.

La lista de llamadas permite un máximo de 10 entradas.

Nota "Lista de llamadas" solamente está disponible cuando existan entradas en la lista.

Lista de llamadas



Pulse la tecla Fox bajo "Lista de llamadas".

La pantalla muestra una lista de las últimas llamadas no contestadas.

Utilice las teclas de desplazamiento para seleccionar la persona que desee.

— o —

Pulse la tecla de Selección de Entrada correspondiente a la persona que está buscando.

La entrada aparece realizada.

Para llamar a la persona que aparece en pantalla: Descuelgue el teléfono.

Una vez efectuada la conexión, la entrada se borra de la lista de llamadas.

Marcación procedente de la Lista de Llamadas Contestadas¹⁾

Usted quiere volver a llamar a alguien cuya llamada ha contestado.

Su teléfono almacenó automáticamente el número de teléfono de la persona en la lista de llamadas contestadas. Puede volver a llamar a la persona utilizando la lista de llamadas contestadas.

La lista de llamadas contestadas permite un máximo de 10 entradas.



Lista de llamadas contestadas



Pulse la tecla de Menú repetidas veces hasta que la pantalla muestre "Lista de llamadas contestadas".

Pulse la tecla Fox "Lista de llamadas contestadas".

La pantalla muestra la lista de las últimas llamadas.

Utilice las teclas de desplazamiento para seleccionar la persona que desee.

— o —

Pulse la tecla de Selección de Entrada correspondiente a la persona que está buscando.

La entrada aparece realizada.

Descuelgue el teléfono.

Se llama a la persona.

Nota Usted también puede tener acceso a la lista de llamadas contestadas manteniendo pulsada durante unos instantes la tecla de Remarcación.

1) Depende del sistema y de la versión de software.

Marcación con una tecla configurable – Tecla de número

Usted quiere llamar a alguien cuyo número de teléfono está almacenado en una tecla configurable.

Puede llamar a la persona pulsando la tecla de número correspondiente.



Activación de la primera función asignada a la tecla: Pulse la tecla una vez.
En la pantalla aparece la primera función asignada a la tecla.

– o –

<2x pulsación corta>



Activación de la segunda función asignada a la tecla: Pulse rápidamente dos veces la tecla.

En la pantalla aparece la segunda función asignada a la tecla.



Para llamar a la persona que aparece en pantalla: Descuelgue el teléfono.
Se llama a la persona.

Marcación con la tecla Nota

Ha almacenado el número de teléfono de alguien en su tecla Nota y quiere llamar a esa persona.

La tecla Nota permite un máximo de 10 entradas.



Pulse la tecla Nota.

En la pantalla aparece una lista de abonados.



Utilice las teclas de desplazamiento para seleccionar la persona que desee.

– o –



Pulse la tecla de Selección de Entrada correspondiente a la persona que está buscando.

La entrada aparece realizada.



Descuelgue el teléfono.

Se llama a la persona.

Petición de retrollamada

Usted quiere hablar con cierta persona. El usuario está ocupado o no responde. Puede efectuar peticiones de retrollamada tanto para abonados internos como externos. No todos los proveedores soportan esta función.

Si la parte llamada está ocupada, puede pedir una retrollamada. En dicho caso, su teléfono comenzará a sonar tan pronto como cuelgue la parte a la que está intentando llamar. Cuando usted descuelgue, el teléfono de la parte llamada comenzará a sonar.

También puede efectuar una petición de retrollamada cuando la parte llamada no contesta. La parte llamada verá una indicación visual continua, recordatorio de su petición de retrollamada.

Situación Usted llamó a alguien y escucha el tono de ocupado o tono de llamada.

Retrollamada



Para activar la petición de retrollamada: Pulse la tecla Fox "Retrollamada".
En la pantalla aparece "Ejecutada".



Colgar el microteléfono.
En la pantalla aparece "Llamada esperada ..." y "Desactivar".

Nota Solamente puede tener pendiente una petición de retrollamada. El sistema cancelará automáticamente su petición de retrollamada transcurrida una media hora. Puede también cancelar la petición de retrollamada anticipadamente.

Desactivar



Cancelación de la petición de retrollamada: Pulse la tecla Fox "Desactivar".

Responder a una llamada en espera

Durante el transcurso de una llamada escucha el tono de llamada en espera. Alguien está intentando conectarse urgentemente con usted.

Puede contestar o rechazar la llamada.

Responder



Responder la llamada: Pulse la tecla Fox "Responder".
1. Se pone en espera al interlocutor original. Ahora está conectado con la parte que originó la llamada en espera.

— ● —

Rechazar



Rechazar la llamada: Pulse la tecla Fox "Rechazar".
Permanece conectado con su interlocutor original. La parte correspondiente a la llamada en espera escucha el tono de ocupado.

— ● —

Terminar



Finalizar la llamada actual y responder a la llamada en espera: Pulse la tecla Fox "Terminar".
1. Termina la primera llamada. Ahora está conectado con la parte que originó la llamada en espera.

Intrusión en un Abonado Interno

Usted quiere hablar con un abonado interno. Sin embargo, la persona está ocupada.

Como resultado de su llamada en espera, la persona escucha un tono de llamada en espera y su número de teléfono o su nombre, aparecen en pantalla. La persona puede o responder o rechazar la llamada.

Llamada en espera



Pulse la tecla Fox "Llamada en espera".
Escuchará el tono de invitación a marcar.

Nota

Si la persona rechaza su petición de llamada o si no es posible una llamada en espera, se desconecta la llamada (tono de ocupado).

Comienzo de Llamada por voz

Quiere tener acceso directo a abonados internos utilizando su altavoz, si estuviera disponible, sin esperar respuesta (como en un intercomunicador).

Puede activar una llamada por voz a los abonados seleccionados, siempre que el administrador del sistema haya habilitado su teléfono adecuadamente.



Introduzca el número de teléfono destino del abonado o del grupo.



Pulse la tecla Menú repetidas veces hasta que la pantalla muestre "Llamada por voz".

Llamada por voz

Pulse la tecla Fox "Llamada por voz".



Descuelgue el teléfono.

La persona escucha el tono de reconocimiento. En la pantalla se visualiza "Llamada por voz: ...". Ahora puede hablar.

Recepción de Llamada por voz

Después del tono de atención se dirigirán a usted utilizando el altavoz.

Puede escuchar la llamada por voz o rechazarla.



Para continuar la llamada por voz como si fuese una llamada: Descuelgue el teléfono.

Ahora está conectado con la persona que envía el anuncio.

Nota

Se excluye al resto de receptores de la llamada por voz.

— 0 —



Para finalizar la llamada por voz: Pulse la tecla END.

Quiere utilizar funciones en una llamada

Esta sección explica las diferentes opciones de que dispone su teléfono durante el transcurso de una llamada.

Llamada de Consulta durante una Llamada

Usted desea efectuar una llamada breve a alguien sin perder a su interlocutor actual. Después quiere continuar su conversación con el interlocutor original.

Utilizando la función de llamada de consulta, puede llamar a otra persona en mitad de una llamada y mantener a su interlocutor en espera. Puede efectuar llamadas de consulta tanto para abonados internos como externos.

Llamada de consulta



Pulse la tecla Fox "Llamada consulta".

Se pone en espera al interlocutor original.



Introduzca el número de teléfono destino de la llamada de consulta.

Se efectúa la llamada a la parte consultada. Escucha el tono de llamada.



Para finalizar la llamada de consulta: Pulse la tecla END.

Nuevamente se le pone en contacto con el interlocutor original.

Nota

Si cuelga la parte a la que va dirigida la llamada de consulta y por error usted también, escuchará una señal de llamada continua durante 10 segundos, recordatorio de la persona que está a la espera. Si descolga durante la señal de llamada, se volverá a conectar con su interlocutor original.

Alternancia entre una Llamada de Consulta y su Interlocutor

Está en una llamada de consulta y mientras tanto su interlocutor original está a la espera. Quiere poder cambiar entre una y otra llamada.

En una llamada de consulta, puede usar la función de¹⁾ alternancia de llamadas para poder conmutar entre la parte consultada y la que está en espera. Es posible la alternancia de llamadas tanto con abonados externos como internos. También puede alternar llamadas entre una conferencia en grupo considerada como una parte y la llamada de consulta considerada como la otra parte.

Alternancia de Llamadas



Alternancia de llamadas: Pulse la tecla Fox "Alternancia".

Cambia el interlocutor. Se pone en espera a la otra parte.



Para terminar la conexión actual: Pulse la tecla END.

Se desconecta al llamante. Se conecta a la parte que está en espera.

1) Dependiendo del tipo de su sistema, esta función se denomina "Alternancia de Llamadas" o "Segunda llamada"

Transferencia de Llamada

Quiere transferir a su interlocutor con otra persona.

Mediante la función de consulta puede conectar a su interlocutor con otra persona. Puede interconectar a abonados internos o externos.

Llamada de consulta



Pulse la tecla Fox "Llamada consulta".

Se pone en espera al interlocutor original.



Introduzca el número de teléfono de la otra parte:

Se llama a la otra parte.

Conexión con notificación: Espere hasta que la persona haya contestado la llamada. Anuncie la llamada.



Colgar el microteléfono.

Su interlocutor y la otra persona se interconectan.

— o —



Conexión sin notificación: Espere tono de llamada y cuelgue.

Se llama a la otra parte directamente por su interlocutor original.

Nota

Remarcación: Si la otra parte no contesta, se devuelve la llamada a su teléfono.

Retener una Llamada

Quiere poner en espera a su interlocutor sin que para ello tenga que utilizar un canal telefónico.

Puede retener la llamada de su interlocutor tanto localmente como de manera central. Una llamada retenida localmente solamente la puede recuperar el teléfono que originalmente la retuvo. Retener una llamada localmente sólo es posible con la tecla de menú Fox.

Si la llamada está retenida de forma central, está almacenada en la posición asignada del sistema y la puede recuperar cualquier teléfono. La retención central solamente se puede utilizar mediante el Procedimiento */#, *76.

Aparcar



Pulse la tecla Fox "Aparcar".

Ahora su interlocutor se encuentra retenido localmente. En la pantalla aparece "Ejecutada".



Colgar el microteléfono.

La pantalla muestra "Llamada aparcada" y "Recuperar".

Recuperar



Para recuperar a la parte que se encuentra retenida: Pulse la tecla Fox "Recuperar".

Conexión en modo manos libres.



Para llamar con el teléfono: Descuelgue el teléfono.

Establecer una Conferencia

Usted está atendiendo a una llamada y simultáneamente, tiene una llamada en espera. Quiere incluir en la conversación a la parte que está en espera y celebrar una conferencia.

Mediante la función de conferencia, puede incluir a la parte que está en espera en la conversación actual. Desde la conferencia, puede iniciar una llamada de consulta con alguna otra persona. Puede alternar llamadas entre una conferencia en grupo considerada como una parte y la llamada de consulta considerada como la otra parte.

Dependiendo del sistema, una conferencia puede agrupar hasta 6 participantes. Puede celebrar una conferencia con abonados internos y externos.



Para conectar a la parte que está en espera: Pulse la tecla Menú repetidas veces hasta que la pantalla muestre "Conferencia".

Conferencia



Pulse la tecla Fox "Conferencia".

La parte en espera queda incluida en la llamada: Conferencia

Nota

Puede escuchar un tono de aviso. Depende de la configuración del sistema.



Para abandonar una conferencia: Colgar el microteléfono.

El resto de participantes permanecen en la conferencia.

Almacenamiento de la Línea de Información en el Cuaderno de anotaciones

Durante una llamada quiere almacenar una entrada con la línea de información en el cuaderno de anotaciones. Ésta puede ser el número de teléfono de su interlocutor o un número de teléfono que introdujo durante la conversación.

Con la tecla Nota, puede almacenar la entrada con la línea de información en el cuaderno de anotaciones sin interrumpir la conversación.

La tecla Nota permite un máximo de 10 entradas.



Pulse la tecla Nota durante la conversación.

Escucha el tono de reconocimiento. Ahora la línea de información está almacenada en el Cuaderno de anotaciones.

Nota

Cuando se llene el Cuaderno de Anotaciones se sobrescribe la entrada más antigua.

Usted no se encuentra en su mesa de trabajo

Esta sección explica las diferentes opciones de que dispone su teléfono para cuando desee abandonar su mesa de trabajo.

Utilización de la Tecla de Ausencia

Quiere abandonar su mesa de trabajo y dejar configurado el teléfono en su ausencia.

Su teléfono dispone de una Tecla de Ausencia. Viene predispuesta de fábrica como tecla de desvío. Pulsando simplemente la tecla de Ausencia puede activar el desvío de llamada.



Introduzca el número de teléfono al que se debe desviar la llamada.



Pulse la tecla de Ausencia.

La pantalla muestra "Desviado a:". El desvío de llamada está activado

— ● —



Para activar el último destino del desvío: Pulse sólo la tecla de Ausencia.

La pantalla muestra "Desviado a:". El desvío de llamada está activado

Nota

Puede configurar la tecla de Ausencia como cualquier otra tecla configurable.



Cuando regrese a su mesa de trabajo: Pulse la tecla de Ausencia.

Se desactiva el desvío de llamada. El teléfono vuelve al estado de reposo.

— ● —

Desactivar



Pulse la tecla Fox "Desactivar".

Desvío de una Llamada

Usted quiere ausentarse de su mesa de trabajo. Sus llamadas se deben desviar a un destino diferente (p.ej. teléfono o busca-personas).

Utilizando el desvío de llamada, puede desviar las llamadas entrantes a diferentes destinos.



Pulse la tecla Menú repetidas veces hasta que la pantalla muestre "Desviar".

Desviar



Pulse la tecla Fox "Desviar".



Pulse la tecla de Línea "Desviar a extensión".

OK



Pulse la tecla Fox "OK".



Introduzca el número de teléfono destino del desvío.

OK



Pulse la tecla Fox "OK".

En la pantalla aparece "Desviado". ...".

Nota

Si una llamada solamente se debe desviar cuando usted está en el transcurso de otra, seleccione "Desviar si: ocupado" en lugar de "Desviar: a extensión"¹⁾.

Puede desactivar el desvío de llamada con la tecla Fox "Desactivar".

También puede activar el desvío de llamadas por control remoto.

1) Depende del sistema y de la versión de software.

Reenviar una Llamada

Desea que las llamadas recibidas en su teléfono pueda reenviarlas a otro destino.

Ambos teléfonos, el suyo y el del destino, comenzarán a sonar. La configuración del sistema determina si se producirá o no un cierto retardo en la señal de llamada al destino. Aquel que primero descuelgue, contestará la llamada. Dependiendo de la configuración del sistema, el reenvío de la llamada también se puede activar cuando su teléfono esté ocupado.



Pulse la tecla Menú repetidas veces hasta que la pantalla muestre "Desviar".

Desviar

Pulse la tecla Fox "Desviar".



Desvío temporizado

Pulse la tecla Fox "Desvío temporizado".



Utilice la tecla de Selección de Entrada para elegir el destino.

OK.

Pulse la tecla Fox "OK".



Introduzca el número de teléfono destino al que desea que se reenvíen las llamadas.

OK

Pulse la tecla Fox "OK".



El reenvío de llamadas está activado. La pantalla muestra "i" y "Desvío temporizado: ...".



Para desactivar el reenvío: Pulse la tecla Info repetidas veces hasta que la pantalla muestre "Desvío temporizado..." y "Desactivar".

Desactivar

Pulse la tecla Fox "Desactivar".



El reenvío de llamadas está desactivado.

Dejar un mensaje

No se le puede localizar en su teléfono. Quiere que cualquier abonado interno que le llame, reciba un mensaje.

Requisito: El abonado interno debe disponer de un teléfono capaz de recibir mensajes.

Aquellos abonados cuyos teléfonos no puede recibir mensajes establecen la conexión con su teléfono o son redirigidos a un destino predefinido dentro del sistema.

Puede seleccionar el contenido de su mensaje de una lista de 16 textos predefinidos. Estos textos se pueden editar para adaptarse a sus necesidades. Los textos predefinidos se especifican en la configuración del sistema.



Pulse la tecla Menú repetidas veces hasta que la pantalla muestre "Desviar".

Desviar



Pulse la tecla Fox "Desviar".

Mensaje



Pulse la tecla de Línea "Mensaje".

La línea "Mensaje" aparece ahora realizada.

OK



Pulse la tecla Fox "OK".

La pantalla muestra los primeros 5 de un total de 16 mensajes estándar.



Para seleccionar un mensaje predefinido: Pulse la de tecla de desplazamiento.

— o —



Pulse la tecla de Selección de Entrada del mensaje que desee.
El mensaje que desea aparece ahora realizado.

Modificar



Para cambiar el contenido del mensaje: Pulse la tecla Fox "Modificar".

Nota

Los cambios en los mensajes predefinidos no se almacenan.

OK



Pulse la tecla Fox "OK".

En la pantalla aparece "Mensaje activo".

Desactivar



Para desactivar un mensaje: Pulse la tecla Fox "Desactivar".

Nota

Si activó el desvío de llamada, desactivará el mensaje que dejó en su teléfono.

Restricción del Teléfono

Tiene que abandonar su mesa de trabajo y desea asegurarse de que nadie puede alterar la configuración de su teléfono, ver sus datos privados o efectuar llamadas externas desde su teléfono.

Puede bloquear su teléfono con un código de 2 a 12 dígitos, vea "Cambio del Código". El código inicial en fábrica es 0000.



Pulse la tecla de código.



Utilice el teclado numérico para introducir el código.
Por cada dígito que introduzca, la pantalla mostrará " * ".

OK



Pulse la tecla Fox "OK".



Pulse la tecla Fox "❄" o "❖" repetidas veces hasta que la pantalla muestre el tipo de bloqueo que desea.

OK



Pulse la tecla Fox "OK".
En la pantalla aparece "Ejecutada".

Nota

Puede bloquear bien solamente la configuración ("Conf: restringido") o todo el teléfono ("Teléfono: restringido"). En el caso de "Teléfono: restringido" sus datos privados no se verán y sólo se permitirán llamadas en su teléfono según la configuración del sistema.

Desbloqueo del Teléfono

En la pantalla aparece "Teléfono restringido". Usted quiere desbloquear su teléfono.

Puede utilizar el código para desbloquear el teléfono. Si ha olvidado su código, consulte al administrador del sistema.

Desactivar



Pulse la tecla Fox "Desactivar".

Se le pide que introduzca el código.

— 0 —



Pulse la tecla de código.

Se le pide que introduzca el código.



Utilice el teclado numérico para introducir el código.

Por cada dígito que introduzca, la pantalla mostrará un "*".

OK



Pulse la tecla Fox "OK".



Pulse la tecla Fox "⌘" o "⌘" repetidas veces hasta que la pantalla muestre "Teléfono: libre".



OK

Confirme la disposición con la tecla Fox "OK".



En la pantalla aparece "Ejecutada". El teléfono está desbloqueado.

Usted es un miembro Team

Esta sección explica las diferentes opciones de que dispone su teléfono para la comunicación entre los miembros de un equipo.

Utilización de la Tecla de Team

Usted y sus compañeros de equipo quieren siempre tener un acceso como grupo y quieren comunicarse entre sí tan rápido como sea posible.

Pulsando una tecla puede llamar a un compañero de equipo o responder una llamada dirigida a alguien del grupo.

Cuando un compañero de equipo recibe o efectúa una llamada, se activa el LED situado sobre la tecla Team, actuando como indicador de ocupado. El indicador parpadea cuando un miembro del equipo recibe una llamada. Permanece encendida durante el transcurso de la llamada

El LED rojo indica una llamada externa, el LED amarillo una interna.



Pulse la tecla Team.

Se llama a un compañero de equipo o se contesta una llamada dirigida al equipo.

Llamada a un Miembro del Team

Quiere llamar a un miembro del equipo tan rápido como sea posible.

Requisito: Ha configurado una de las teclas configurables como tecla Team y almacenado en ella el número de teléfono de los compañeros del equipo.



Descuelgue el teléfono.

Escuchará el tono de invitación a marcar.



Pulse la tecla Team para acceder a un miembro

La pantalla muestra el número de teléfono y posiblemente el nombre del miembro del equipo. Se llama al miembro del equipo.

Substitución por un Miembro del Equipo

Se llama a un compañero del equipo. El LED situado próximo a la tecla Team comienza a parpadear. Usted sabe que su compañero de equipo no está actualmente en su mesa de trabajo por lo que decide responder a la llamada.

Puede responder a la llamada utilizando la tecla Team. Tan pronto como haya contestado a la llamada, se libera la de su compañero de equipo.

El color del LED indica si la llamada es externa o interna: rojo para llamada externa, amarillo para llamada interna.



Mientras esté parpadearo el LED próximo a la tecla Team: Descuelgue el teléfono.

Escuchará el tono de invitación a marcar.



Pulse la tecla Team.

Conecta con el abonado que está llamando a su compañero de equipo.

Nota

Dependiendo de la configuración de su teléfono, tan pronto como levante el teléfono, se conecta inmediatamente a su compañero de equipo.

Llamada por voz a un Miembro del Equipo

Quiere decir algo a un miembro del equipo sin esperar ninguna respuesta.

Con la tecla de Equipo puede originar una llamada por voz a un miembro del equipo.



Descuelgue el teléfono.

Escuchará el tono de invitación a marcar.

<2x pulsación corta>



Pulse rápidamente dos veces la tecla Team para acceder a un miembro

Escucha el tono de reconocimiento. La pantalla muestra "Llamada por voz a ...". Ahora puede hablar.

— o —

<2x pulsación corta>



Enviar una llamada por voz a un miembro del equipo utilizando el modo de manos libres: Pulse rápidamente dos veces la tecla Team para acceder a un miembro.

Escucha el tono de reconocimiento. La pantalla muestra "Llamada por voz a ...". Ahora puede hablar.

Usted quiere utilizar su teléfono eficazmente en situaciones especiales

Esta sección explica las diferentes opciones de que dispone su teléfono para situaciones especiales.

Enviar un mensaje

Es incapaz de comunicarse con un abonado interno y quiere dejarle un mensaje.

Puede enviar un mensaje a un abonado interno. El mensaje aparecerá en la pantalla de la persona.

Requisito: El abonado interno debe disponer de un teléfono capaz de recibir mensajes.

Puede seleccionar el contenido de su mensaje de una lista de 16 textos predefinidos. Estos textos se pueden editar para adaptarse a sus necesidades. Los textos predefinidos se especifican en la configuración del sistema.



Pulse la tecla Menú repetidas veces hasta que la pantalla muestre "Mensaje".

Mensaje



Pulse la tecla Fox "Mensaje".

La pantalla muestra los primeros 5 de un total de 16 mensajes estándar.



Para desplazarse sobre los mensajes estándar: Pulse la de tecla de desplazamiento.

— o —



Pulse la tecla de Selección de Entrada del mensaje que desee.

El mensaje que desea aparece ahora realizado.

Modificar



Para cambiar el contenido del mensaje: Pulse la tecla Fox "Modificar".

Nota

Los cambios en los mensajes estándar no se almacenan.

Envío



Pulse la tecla Fox "Enviar".



Utilice la tecla Fox para seleccionar el destino "Extensión", "Grupo", o "Todos".



Para extensión y grupo: Introduzca el número de teléfono.

OK



Pulse la tecla Fox "OK".

Se envía el mensaje.

Nota

Si la pantalla muestra "No disponible", no se ha podido enviar el mensaje.

Leer un mensaje

La pantalla muestra "Nuevo mensaje recibido" o "Recibido otro mensaje" seguido de "Mensaje ...". El LED indicador está encendido.

La función de lectura se usa para recuperar un mensaje recibido desde la memoria para que pueda leerlo. El primer mensaje recibido es el primer mensaje que se muestra.



Pulse la tecla Info.
Aparecen los mensajes recibidos.



Para seleccionar un mensaje: Pulse la tecla de desplazamiento.



Pulse la tecla de Selección de Entrada del mensaje que desee.
El mensaje que desea aparece ahora realizado.

Leer



Pulse la tecla Fox "Leer".
Se muestra el mensaje que desea.

OK



Para almacenar un mensaje que ha leído: Pulse la tecla Fox "OK".
El mensaje leído se almacena en la lista local de mensajes.
Aparecen los mensajes recibidos.

— o —

Cancelar



Para borrar un mensaje que ha leído: Pulse la tecla Fox "Cancelar".
Aparecen los mensajes recibidos.
Una vez borrado el último mensaje, el teléfono cambia de nuevo al estado de reposo.

Contestar o Rechazar un Mensaje de Devolución de Llamada

Alguien le ha solicitado una devolución de llamada. Puede saber que existe un mensaje de devolución de llamada porque el indicador LED está encendido en el estado de reposo.¹⁾

En la pantalla aparece "Llame de nuevo" y un número de teléfono.

Puede contestar o rechazar la solicitud de devolución de llamada.

Llamar



Para responder a la solicitud de devolución de llamada: Pulse la tecla Fox "Llamar".
Se llama a la persona.

— o —

Cancelar



Para rechazar la solicitud de devolución de llamada: Pulse la tecla Fox "Cancelar".
Se rechaza la solicitud de devolución de llamada.

1) Depende del sistema y de la versión de software.

Responder una llamada

Escucha una señal de llamada próxima y desea atenderla.

Con la función de recoger llamada puede recoger en su teléfono la llamada dirigida a otro.



Pulse la tecla Menú repetidas veces hasta que la pantalla muestre "Responder llamada".

Responder llamadas



Pulse la tecla Fox "Responder llamada".



Pulse la tecla Fox "❄" o "❄" repetidas veces hasta que la pantalla muestre "Extensión".



OK

Pulse la tecla Fox "OK".



La pantalla muestra el número de teléfono del cual recogió la última llamada.



Introduzca el número de teléfono del que quiere recoger la llamada.

OK

Pulse la tecla Fox "OK".



Ahora está conectado con su interlocutor.

Utilización del modo DTMF¹⁾

Quiere ser capaz de utilizar su teléfono para controlar otros equipos o para acceder a ciertos servicios, tales como control remoto de un contestador automático o acceso a banca telefónica. Para estos servicios necesita el modo DTMF.

Cuando el modo DTMF está activo, escucha un tono cada vez que pulsa una tecla. Cuando efectúa una llamada, se activa automáticamente el modo DTMF: Si durante una llamada introduce un número de teléfono, su interlocutor también escuchará los tonos.

En el modo de configuración, puede desactivar el modo DTMF, usando "Desactivar". En dicho caso, el modo DTMF está por defecto desactivado. De esta manera, utilice la tecla * para activar y desactivar el modo DTMF en el transcurso de una llamada. Si en el modo de configuración se ha activado el modo DTMF usando "Activar", en el transcurso de una llamada no lo puede desactivar, mediante la tecla *.

Situación

En el modo de configuración, el modo DTMF está desactivado, usando "Desactivar".

<pulsación larga>



Para activar/desactivar DTMF: Pulse la tecla * y manténgala pulsada durante unos instantes.

Escucha el tono de reconocimiento.

Nota

Durante la llamada, puede activar y desactivar el modo DTMF pulsando repetidamente la tecla * y manteniéndola pulsada durante unos instantes. Cuando cuelga, el modo DTMF se volverá a desactivar automáticamente si el sistema lo tiene desactivado por defecto, utilizando "Desactivar" en el modo de configuración.

1) Depende del sistema y de la versión de software.

Desbloqueo para Una Llamada

Quiere efectuar una llamada en un teléfono que está bloqueado o restringido para llamadas tarifadas, por ejemplo un teléfono en un pasillo o un teléfono en una sala de reunión.

Los abonados autorizados pueden activar dicho teléfono para poder hacer una llamada tarifada. Para hacerlo, necesitará su propio número de teléfono y un PIN. Cualquier cargo en la llamada se le cargará a usted según una política de "el usuario paga".



Descuelgue el teléfono.



Introduzca #36.

Introduzca su número de teléfono interno.

Introduzca su PIN.

Ahora el teléfono está activo. Escuchará el tono de invitación a marcar.

Nota

No se acepta el PIN "0000".

Cuando descuelga, la marcación por nombre y abreviada estará disponible durante los próximos 60 segundos.



Introduzca el número de teléfono externo.

Se llama al abonado externo

Busca personas de Abonado Interno¹⁾

Usted es incapaz de contactar con un abonado interno y decide buscarle

Si el sistema está equipado con un busca personas (PS), se le puede enviar un aviso. La persona avisada puede responder desde cualquier teléfono.

Búsqueda



Pulse la tecla Fox " Búsqueda".



Introduzca el número de teléfono de la persona a la que hay que buscar.

OK



Pulse la tecla Fox "OK".

A esta persona se le envía un aviso con su número de teléfono, que puede ver en el busca personas.

1) Depende del sistema y de la versión de software.

Contestar al busca personas¹⁾

Su busca personas está sonando y muestra el número de teléfono de la persona que está intentando contactar con usted.

Puede responder desde cualquier teléfono interno.



Pulse la tecla Menú repetidas veces hasta que la pantalla muestre "Responder llamada".

Responder llamadas

Pulse la tecla Fox "Responder llamada".



Pulse la tecla Fox "❖" o "❖" para seleccionar "Busca personas".



Introduzca su número de teléfono interno.

OK

Pulse la tecla Fox "OK".



Ahora está conectado con la persona que efectuó la llamada general.

Responder a una Llamada General

Mediante la llamada general usted escucha bien su patrón personal de llamada o la señal general de llamada.

Puede responder desde cualquier teléfono interno.



Pulse la tecla Menú repetidas veces hasta que la pantalla muestre "Responder llamada".

Responder llamadas

Pulse la tecla Fox "Responder llamada".



Pulse la tecla Fox "❖" o "❖" para seleccionar "Llamada general".



OK

Pulse la tecla Fox "OK".



Ahora está conectado con la persona que efectuó la llamada general.

1) Depende del sistema y de la versión de software.

Seguimiento de Llamadas Maliciosas¹⁾

Usted está siendo molestado o asustado por una llamada. Quiere identificar al llamante.

Utilizando la función de Identificación de Llamada Maliciosa (MCID), el proveedor de red registra los siguientes datos de llamada:

- Su número de teléfono
- El número de teléfono del abonado llamante
- Hora y fecha de la llamada

MCID debe ser habilitada por su proveedor. Su proveedor le informará sobre el acceso a los datos grabados de la llamada.

Nota MCID debe ser almacenada en una tecla configurable.



Durante una llamada: Pulse la tecla de función para MCID.

– o –



Después de la llamada no cuelgue: pulse la tecla de función para MCID mientras escucha el tono de ocupado.

Usted utiliza teclas de línea

Esta sección explica las diferentes opciones de que dispone su teléfono si el administrador del sistema le ha asignado una o más teclas configurables como Teclas de Línea. Las teclas de línea convierten su teléfono en un teléfono de línea.

Una línea tiene un número que se puede utilizar para efectuar una llamada externa. A esta línea se pueden conectar uno o, generalmente, varios teléfonos; por ejemplo, en una agencia de viajes, toda la plantilla asignada a la gestión de los viajes que tuvieran a Europa como destino. Una Tecla de Línea dispone de un LED para indicar el estado de la línea y le permite responder a las llamadas sobre dicha línea.

Si su teléfono dispone de una o más teclas de Línea, la tecla situada en la parte superior izquierda del conjunto de teclas configurables siempre pertenece a su línea personal.

1) Depende del sistema y de la versión de software.

Contestar a una Llamada en una Tecla de Línea

Se le llama en una o más teclas de Línea. Parpadean rápidamente los LEDs próximos a las teclas de Línea. Quiere responder a la llamada en una de las teclas de Línea.

Para decidir qué llamada contestar en cuál de las teclas de Línea, sencillamente pulse una de las teclas de Línea. Si descuelga el teléfono sin pulsar una tecla de Línea, se le conecta a la llamada situada en la línea con mayor prioridad.



Descuelgue el teléfono.
Conexión a la línea con mayor prioridad.

— o —



Pulse la tecla de Línea.
Se selecciona la línea.



Descuelgue el teléfono.
Conexión con la línea seleccionada.

Efectuar una Llamada mediante una Tecla de Línea

Quiere efectuar una llamada mediante una tecla de Línea.

Quiere efectuar una llamada mediante cualquiera de las teclas de Línea libres. Cada tecla de Línea tiene su propio número de teléfono, en otras palabras, cuando efectúa una llamada telefónica lo hace a través del número que pertenece a la tecla de Línea activa.

El cargo de la llamada se registra de manera independiente para cada tecla de Línea.



Introduzca el número de teléfono de la persona:



Pulse una tecla de Línea libre
Se ilumina el LED próximo a la tecla de Línea. Se selecciona la línea. Se llama a la persona utilizando el modo manos libres.



Descuelgue el teléfono si fuera necesario.

Retener una Llamada en una Tecla de Línea

Está conectado con su interlocutor por medio de una tecla de Línea y decide retener la llamada

Puede retener a su interlocutor en la tecla de Línea actual

Aparcar



Pulse la tecla Fox "Aparcar".
En la pantalla aparece "Ejecutada". El LED próximo a la tecla de Línea parpadea lentamente.



Para recuperar a la parte que se encuentra retenida: Pulse la tecla de Línea pertinente.
Nuevamente se le vuelve a conectar con la llamada retenida.

Conmutación de Líneas Activas

En el transcurso de una llamada usted quiere responder a otra tecla de Línea o efectuar una llamada.

Puede conmutar las líneas pulsando una única tecla. Automáticamente se retiene localmente la llamada de su interlocutor para activarla posteriormente cuando se pulse la correspondiente tecla de Línea



Pulse la tecla de Línea que desee.

Ahora su interlocutor se encuentra retenido. Se activa la línea seleccionada.



Para recuperar a la parte que se encuentra retenida: Pulse la tecla de Línea pertinente.

Nuevamente se le vuelve a conectar con la llamada retenida.

Nota

Para recuperar a la parte que se encuentra retenida: Pulse la tecla de Línea pertinente.

Sin embargo: No puede utilizar este método para recoger llamadas en líneas ocupadas.

Usted utiliza su teléfono como Consola de Operadora.

Esta sección explica las diferentes opciones de que dispone su teléfono cuando en el sistema está registrado como Consola de Operadora.¹⁾

Acerca de la Consola de Operadora

La Consola de Operadora es el centro neurálgico del sistema telefónico de su compañía. Las llamadas entrantes procedentes de la centralita se dirigen a este teléfono a través de varias líneas. De esta manera, pueden llegar varias llamadas simultáneamente.

Las llamadas se colocan en las teclas de Línea y se procesan normalmente en la misma secuencia con la que llegan.

Teclas de línea

Las llamadas tanto externas como internas se almacenan dinámicamente en las Teclas de Línea (véase la sección "Cola"):

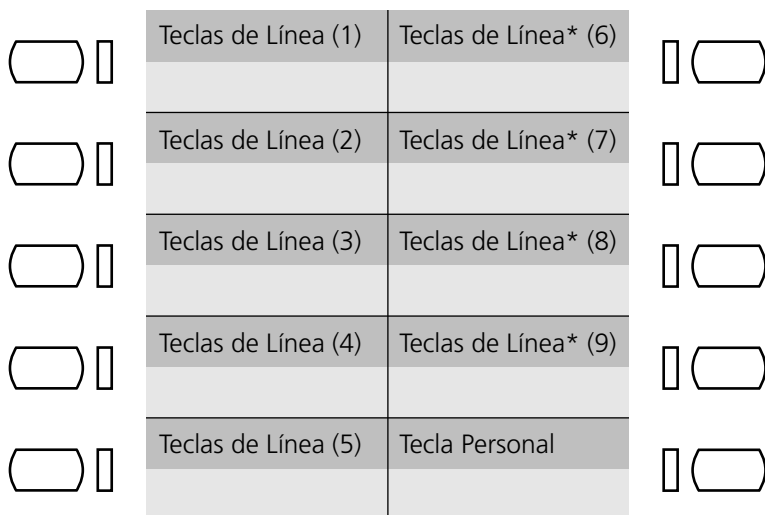

Usted puede decidir si quiere utilizar como teclas de Línea las 5 teclas situadas a mano izquierda o todas, las 9 teclas configurables (véase "Configuración del Control de Operadora"). Las Teclas de Línea tienen las funciones siguientes:

- Responder llamadas externas e internas y encaminarlas internamente
- Efectuar llamadas externas
- Conmutar entre las líneas procedentes de centralita

1) La función depende del sistema y de la versión de software

Tecla Personal

La Tecla Personal permite que la Consola de Operadora se comporte como cualquier otro teléfono. En otras palabras, puede utilizar esta tecla para efectuar llamadas personales. Las llamadas entrantes dirigidas a su número personal se envían a su Tecla Personal. Esta tecla siempre es la tecla de función situada en la parte inferior de la agrupación de teclas situadas a la derecha.

La Tecla Personal tiene siempre la prioridad más alta. Si hay llamadas tanto en la Tecla Personal como en las Teclas de Línea, cuando levante el teléfono siempre se conectará inicialmente con el interlocutor que llame por su Tecla Personal. Si en su lugar quiere conectarse con el interlocutor de una Tecla de Línea, deberá pulsar la Tecla de Línea correspondiente.

Cuando está atendiendo a una llamada por su tecla de Línea, usted no estará accesible a través de su número de teléfono. En otras palabras, las llamadas dirigidas a su tecla Personal se considerarán como línea ocupada.

Si está atendiendo a una llamada a través de su tecla Personal y pulsa un tecla de Línea, terminará inmediatamente la llamada Personal.

Los LEDs y su significado

Los LEDs situados próximos a las teclas de Línea y a la tecla Personal indican el origen y estado de una llamada de varias formas:

- LED Amarillo: Llamada interna
- LED Rojo: Llamada externa
- LED con parpadeo rápido: Llamada entrante
- LED con parpadeo lento: Llamada retenida o conmutada
- LED encendido: Llamada activa

Información de conexión en la pantalla

```
B:Müller D. 032 624 2012 extern 10:22 +
A:Fa. Meiser 031 995 23 12 ext 10:25 P
I:Willi 29811 10:25 #

--Teclas de Línea 1..5-----
Fa. Meiser 031 995 23 12 14.03.01/14.05
Consulta DTMF Terminar
```

La pantalla, junto con los LEDs, también indica el origen y estado de la llamada:

Abreviaturas para el tipo de conexión:

- E: Externa
- I: Interna
- A: para la compañía A (solamente para sistemas de dos compañías)
- B: Compañía B (solamente para sistemas de dos compañías)

Información de conexión:

- Nombre y número (si son conocidos)
- Hora de la llamada (hh:ss)

Símbolo identificativo del estado de la conexión:

- P: Llamada retenida
- H: Llamada en espera
- ⇄: Conectado
- ⬆: Llamada entrante
- ⬇: Remarcación

La pantalla registra el estado de las 5 teclas de Línea situadas a la izquierda. Si está utilizando 9 teclas de Línea, puede utilizar las teclas de desplazamiento para intercambiar entre las 5 teclas de Línea situadas a la izquierda y las 4 situadas a la derecha. En cualquier caso, la pantalla registra las respectivas teclas de Línea.

Cuando pulsa una tecla de Línea, el LED correspondiente se ilumina y se muestra la lista asociada ("Tecla Línea 1...5" o "Tecla Línea 6...9").



Pulse la de tecla de desplazamiento.

La pantalla muestra la lista para "Tecla Línea 1...5" o "Tecla Línea 6...9".

Teclas de Entrada-Selección

Las teclas de Selección de Entrada se utilizan para responder a la llamada que se muestra en la correspondiente línea de entrada de la pantalla: Por ejemplo, si se muestra la lista "Tecla Línea 1...5", puede utilizar la tecla de selección de entrada 3 para contestar a la llamada número 3.

Cola de llamadas

Con una Consola de Operadora se pueden recibir varias llamadas simultáneas sin indicación de línea ocupada. Sin embargo, la Consola de Operadora solamente puede procesar las llamadas de una en una. Por este motivo, las llamadas no contestadas se colocan en una cola. Tan pronto como la llamada se coloca en la cola, la pantalla cambia de la visualización estándar a la pantalla Consola de Operadora. La Consola de Operadora puede manejar 5 ó 9 llamadas simultáneamente utilizando sus teclas; sin embargo, bien podría haber más llamadas esperando en la cola. Una llamada se pasa a una tecla de Línea tan pronto como ésta queda libre.

Para cambiar la pantalla de Consola de Operadora a visualización estándar se puede hacer utilizando la tecla Tabulador del teclado alfanumérico o pulsando de forma continuada las teclas de desplazamiento.

Tecla para borrar

Esta función es idéntica a colgar el teléfono. Para retomar una conexión, necesita pulsar la tecla de Línea respectiva. La ventaja de la tecla para Borrar estriba en que no necesita colgar el teléfono antes de atender a la siguiente llamada. Todo lo que tiene que hacer es pulsar la tecla Borrar. Esto es particularmente útil si desea pasar la llamada a otra persona.

Si todavía dispusiera de una tecla configurable (con 5 teclas de Línea todavía quedan 4 teclas configurables, situadas a mano derecha; o si está utilizando un teclado extendido), puede configurar una de las teclas como tecla para Borrar. Para ello, necesita configurar la tecla como tecla de número. Introduzca el carácter X en lugar de un número de teléfono. Para mayor información sobre tecla de número, por favor véase la sección "Configuración de Teclas".

Esta función también está disponible utilizando el teclado alfanumérico (Control+Terminar) o bien, si está configurado el modo auriculares, mediante la tecla de Altavoz (incluso sin los auriculares).

Contestar a una Llamada en una Tecla Personal

Recibe una llamada en su número de teléfono personal en su Consola de Operadora. Comienza a parpadear el LED de su tecla Personal. Para responder a la llamada, proceda del siguiente modo:

Puede recoger la llamada sin tener que pulsar su tecla Personal.



El LED próximo a su tecla Personal parpadea: Descuelgue el teléfono.
Ahora está conectado con su interlocutor.

Contestar a una Llamada en una Tecla de Línea

Recibe una llamada en una tecla de Línea. El LED situado próximo a la tecla de Línea comienza a parpadear rápidamente. Para responder a la llamada, proceda del siguiente modo:

Dependiendo de la configuración, usted decide la próxima llamada a responder pulsando la tecla de Línea correspondiente.



El LED próximo a la tecla de Línea parpadea. Descuelgue el teléfono.



Pulse la tecla de Línea.
Ahora está conectado con su interlocutor.

— o —



Pulse la tecla de Selección de Entrada correspondiente.
Ahora está conectado con su interlocutor.

Efectuar una Llamada mediante una Tecla Personal

Quiere efectuar una llamada sin utilizar una tecla de Línea.

Puede efectuar una llamada mediante su tecla Personal utilizando la Consola de Operadora. La Consola de Operadora se comporta entonces como un teléfono ordinario, en otras palabras, cuando efectúa una llamada está transmitiendo su número de teléfono personal.



Descuelgue el teléfono.

Escuchará el tono de invitación a marcar. El LED próximo a su tecla Personal se ilumina:



Marque el número de teléfono de la persona:

La llamada se efectúa a través de la tecla Personal.

Efectuar una Llamada mediante una Tecla de Línea

Quiere efectuar una llamada mediante una tecla de Línea.

Puede efectuar una llamada utilizando la Consola de Operadora mediante cualquiera de las teclas de Línea disponibles. El número que se va a transmitir es el configurado en el sistema para la Consola de Operadora.



Descuelgue el teléfono.



Pulse una tecla de Línea libre

Escuchará el tono de invitación a marcar. Se ilumina el LED próximo a la tecla de Línea.



Marque el número de teléfono de la persona. Sin prefijo de centralita.

La llamada se efectúa a través de la tecla de Línea.

Retener una Llamada en una Tecla de Línea

Está conectado con su interlocutor por medio de una tecla de Línea y decide retener la llamada

Puede retener a su interlocutor con la tecla de Línea actual

Aparcar



Pulse la tecla Fox "Aparcar".

Ahora su interlocutor se encuentra retenido. El LED próximo a la tecla de Línea parpadea lentamente. En la pantalla aparece el símbolo "P" seguido de la hora de la llamada.



Para recoger a un interlocutor: Pulse la tecla de Línea pertinente.

Ahora está conectado con la persona.

Transferencia a una Línea de Central

Quiere transferir una línea de central a un abonado interno que no tiene acceso a las líneas de central.

No solamente puede pasar una línea de central, también puede marcar al número de teléfono y anunciarle al número destino solicitado.

Llamada de consulta



En una llamada a un abonado interno: Pulse la tecla Fox "Llamada consulta".
En la pantalla aparece "Introduzca número".



Pulse una tecla de Línea libre
Escucha la señal de la central.



Para transferir a una línea de central sin prefijo de centralita: Colgar el microteléfono.
El abonado interno ha tomado el acceso a la línea de central. La Consola de operadora cambia a estado de reposo.

— ● —



Para transferir a una línea de central con prefijo de centralita: Introduzca el número de teléfono que desea.



Transferencia sin notificación previa: Colgar el microteléfono.
El abonado interno ha tomado la llamada. La Consola de operadora cambia a estado de reposo.

— ● —



Transferencia con notificación previa: Espere hasta que conteste la persona.
Anuncie al abonado interno.

Colgar el microteléfono.
El abonado interno y el externo están ahora interconectados. La Consola de operadora cambia a estado de reposo.

Activación de Substitución para la Consola de operadora¹⁾

Quiere desviar las llamadas dirigidas a la Consola de operadora a un destino diferente.

La función de substitución se usa para desviar llamadas dirigidas a Consolas de Operadora. También la substitución se activa automáticamente para el resto de Consolas de Operadora. El desvío no tiene efecto sobre las llamadas dirigidas a su tecla Personal.



Pulse la tecla Menú repetidas veces hasta que la pantalla muestre "Substitución".

Substitución



Pulse la tecla Fox "Substitución".

Se activa la substitución. La pantalla en todas las Consolas de Operadora muestra "Substitución" y "Desactivar"

Desactivar



Para desactivar la substitución: Pulse la tecla Fox "Desactivar".

En la pantalla desaparece "Substitución activada".

Nota

Cuando se activa la función de substitución, no se desvían las llamadas que ya estuviesen en la Consola de operadora.

La substitución no se puede activar mediante el control remoto.

Utilizando un Sistema de dos Compañías¹⁾

Está trabajando en un sistema de dos empresas y quiere aparecer bien como Empresa A o como Empresa B, según convenga.

Requisito: El administrador de sistema ha configurado el sistema y su Consola de operadora.

Dispone de las siguientes opciones:

- Cada una de las teclas de Línea individuales permite que usted se presente como Empresa A o B.
- Las listas de llamada no se mantienen por separado dependiendo de la empresa.
- Los cargos de llamada se registran de manera independiente para cada empresa.
- Una substitución se aplicará de igual forma en ambas empresas.



Descuelgue el teléfono.



Comportamiento del teléfono como Empresa A: Pulse una vez una tecla de Línea libre

Se ilumina el LED de tecla de Línea.

— 0 —

<2x pulsación corta>



Comportamiento del teléfono como Empresa B: Pulse dos veces una tecla de Línea libre

Se ilumina el LED de tecla de Línea.



Marque el número de teléfono de la persona:



Se presentará a la persona bien como Empresa A o B y transmitirá el número de teléfono correspondiente.

1) Depende del sistema y de la versión de software.

Contestar Llamadas en un Sistema de Dos-Compañías¹⁾

Su sistema de dos empresas recibe una llamada. El LED situado próximo a la tecla de Línea comienza a parpadear.

En la pantalla se muestra si la llamada va dirigida a la Empresa A o B.

-  Descuelgue el teléfono.
-  Llamada para la Empresa A. Pulse la tecla de Línea y responda como Empresa A .
-  Llamada para la Empresa B. Pulse la tecla de Línea y responda como Empresa B .





Activación/Desactivación de Funciones por Control Remoto¹⁾

Usted no está en su mesa de trabajo y quiere configurar varias funciones en su teléfono desde un teléfono diferente.

Puede activar/desactivar muchas funciones de su teléfono mediante control remoto, desde un teléfono diferente. El sistema tiene que habilitar el control remoto para su teléfono.

El control remoto es posible desde dentro y desde fuera del sistema. Para usar control remoto externo, el administrador del sistema tiene que proporcionarle el número de entrada.

El control remoto se inicia utilizando un procedimiento */# especial. A continuación puede introducir los comandos de función y los procedimientos */# en el modo tradicional.

-  Control remoto desde un teléfono de terceras partes: Descuelgue el teléfono.
-  Para iniciar el control remoto:
Introduzca el procedimiento */# *06.
Introduzca su número de teléfono.
-  Introduzca el procedimiento */# para activar/desactivar la función que desee.
-  Colgar el microteléfono.

1) Depende del sistema y de la versión de software.

Ajustes básicos

Esta sección explica cómo adaptar los ajustes básicos de su teléfono para que se acomoden a sus requisitos particulares.

Ajustar el contraste de pantalla

Puede que observe que la pantalla aparece demasiado brillante o demasiado oscura.

Puede ajustar el contraste de la pantalla.

<pulsación larga>



Pulse la tecla de Menú y manténgala pulsada durante unos instantes.
Queda activado el modo de configuración.



Pulse la tecla Menú repetidas veces hasta que la pantalla muestre "Pantalla".

Pantalla



Pulse la tecla Fox "Pantalla".

La pantalla muestra el nivel de contraste actual.



Ajuste el contraste con la tecla Fox "❖" o "❖".



OK



Pulse la tecla Fox "OK".

El nivel de contraste se almacena.

Ajuste de la Persistencia de la Iluminación de la Pantalla

Quiere ajustar la persistencia de la iluminación de la pantalla.

La persistencia de la iluminación de la pantalla¹⁾ Iluminación de la pantalla puede determinarse según las necesidades individuales.

<pulsación larga>



Pulse la tecla de Menú y manténgala pulsada durante unos instantes.
Queda activado el modo de configuración.



Pulse la tecla Menú repetidas veces hasta que la pantalla muestre "Iluminación".

Iluminación



Pulse la tecla Fox "Iluminación".

La pantalla muestra el nivel de persistencia actual.



Ajuste la persistencia con la tecla Fox "⌘" y "⌘".



OK

Pulse la tecla Fox "OK".



La configuración de la persistencia queda almacenada.

Configuración del modo DTMF

Quiere decidir si el modo DTMF está por defecto activo o desactivo en su teléfono.

Este ajuste se puede hacer en el modo de configuración.

<pulsación larga>



Pulse la tecla de Menú y manténgala pulsada durante unos instantes.
Queda activado el modo de configuración.



Pulse la tecla Menú repetidas veces hasta que la pantalla muestre "DTMF".

DTMF



Pulse la tecla Fox "DTMF".



Pulse la tecla Fox "⌘" o "⌘" para activar o desactivar el modo DTMF:



OK

Pulse la tecla Fox "OK".









La configuración queda almacenada.

1) La iluminación de la pantalla tiene una vida aproximada de 15.000 horas de funcionamiento.

Seleccionar un idioma

El texto que aparece en pantalla no está en el idioma que desea.

Puede seleccionar un idioma diferente en el modo de configuración. El elemento del menú que permite seleccionar el idioma está marcado con un "*" delante de la palabra que identifica a "idioma", en el idioma de su elección, ej. "*Idioma" para Español.

<p>Situación</p> <p><pulsación larga></p>   <p>*Idioma</p>     <p>OK</p> 	<p>El español está configurado como idioma inicial en su teléfono.</p> <p>Pulse la tecla de Menú y manténgala pulsada durante unos instantes. Queda activado el modo de configuración.</p> <p>Pulse la tecla Menú repetidas veces hasta que la pantalla muestre "*Idioma".</p> <p>Pulse la tecla Fox "*Idioma". La pantalla muestra una lista de la selección de idioma. La configuración del idioma aparece como "Sprache, Language, Langue; Lingua: Español".</p> <p>Utilice las teclas de desplazamiento para seleccionar el idioma que desee, p.ej. "Inglés".</p> <p>— o —</p> <p>Utilice una tecla de Selección de Entrada para elegir el idioma que desee. Pulse la tecla Fox "OK". El texto de la pantalla aparece en el idioma seleccionado.</p>
--	--

Ajuste del volumen durante una Llamada

Quiere ajustar el volumen mientras está en una llamada.

Esto ajusta automáticamente el volumen del teléfono y del altavoz.

El nuevo nivel de volumen quedará almacenado incluso después de que finalice la llamada.



Para disminuir el volumen: Pulse la tecla -.



Para aumentar el volumen: Pulse la tecla +.

Uso de los Auriculares

Quiere efectuar una llamada usando los cascos.

Se pueden conectar unos cascos en lugar del teléfono o en paralelo con él. Puede también activar y desactivar el funcionamiento de los cascos en el modo de configuración.

Cuando está activado el modo de cascos, responde a las llamadas con la tecla de Altavoz. El teléfono no conmuta a modo de escucha en abierto. Incluso en el modo de cascos, puede responder a la llamada usando el teléfono sin tener que pulsar la tecla de Altavoz. Para finalizar la llamada, utilice nuevamente la tecla de Altavoz.

Nota Cuando usa el modo cascos para efectuar llamadas, también puede usar la tecla Fox "Escucha en abierto" para conectar los altavoces. Si está utilizando el modo auriculares para efectuar llamadas y está activa la escucha en abierto, puede activar el modo manos libres pulsando la tecla Fox "Manos libres". Entonces, los cascos se desactivan automáticamente. Se activan el altavoz y micrófono del teléfono. Si está utilizando el modo auriculares para efectuar llamadas y está activa la escucha en abierto, puede activar el modo manos libres pulsando la tecla Fox "Manos libres". Los cascos quedan activados. Se activan el altavoz y micrófono del teléfono.

<pulsación larga>



Pulse la tecla de Menú y manténgala pulsada durante unos instantes. Queda activado el modo de configuración.



Pulse la tecla Menú repetidas veces hasta que la pantalla muestre "Auriculares".

Auriculares



Pulse la tecla Fox "Auriculares". En la pantalla aparece "Activar" o "Desactivar".



Para activar/desactivar el funcionamiento de los cascos: Utilice la tecla Fox "👂" o "👂👂" para seleccionar entre "Activar" y "Desactivar".



OK

Pulse la tecla Fox "OK".



Cambiar el código

Quiere cambiar el código que utiliza para bloquear/desbloquear el teléfono (vea "Bloqueo del Teléfono" y "Desbloqueo del Teléfono").

El valor preconfigurado en fábrica es la combinación "0000"; puede seleccionar cualquier combinación de 2 a 12 dígitos como nuevo código.

Si ha olvidado su código actual, podrá ayudarle su administrador del sistema.

<pulsación larga>



Pulse la tecla de Menú y manténgala pulsada durante unos instantes.
Queda activado el modo de configuración.



Pulse la tecla Menú repetidas veces hasta que la pantalla muestre "Código".

Código



Pulse la tecla Fox "Código".
En la pantalla aparece "Código antiguo:".



Utilice las teclas numéricas para introducir el código actual.
Por cada dígito que introduzca, la pantalla mostrará un "*".

OK



Pulse la tecla Fox "OK".
En la pantalla aparece "Nuevo código:".



Utilice el teclado numérico para introducir el nuevo código.
Por cada dígito que introduzca, la pantalla mostrará un "*".

OK



Pulse la tecla Fox "OK".
En la pantalla aparece "Confirmar:".



Utilice el teclado numérico para introducir por segunda vez el nuevo código.
Por cada dígito que introduzca, la pantalla mostrará un "*".

OK



Pulse la tecla Fox "OK".
El nuevo código queda almacenado.

Introducir el texto que aparece en pantalla en estado de reposo

Quiere cambiar el texto que su teléfono muestra en pantalla en estado de reposo.

Además de la fecha y/u hora puede introducir un texto personal como texto que aparezca en pantalla en estado de reposo.

<pulsación larga>



Pulse la tecla de Menú y manténgala pulsada durante unos instantes.
Queda activado el modo de configuración.



Pulse la tecla Menú repetidas veces hasta que la pantalla muestre "Texto".

Texto



Pulse la tecla Fox "Texto".
La pantalla muestra "Texto reposo: ...".



Utilice el teclado numérico para introducir el texto.

OK



Pulse la tecla Fox "OK".
Se almacena el texto.

Selección de Pantalla en Estado de Reposo

Quiere cambiar la pantalla que su teléfono muestra en estado de reposo.

Puede elegir entre:

- Desactivado (sin pantalla)
- Indicadores de ocupado
- Lista de llamadas
- Agenda privada

<pulsación larga>



Pulse la tecla de Menú y manténgala pulsada durante unos instantes.
Queda activado el modo de configuración.



Pulse la tecla Menú repetidas veces hasta que la pantalla muestre "Pantalla en reposo".

Pantalla en reposo



Pulse la tecla Fox "Pantalla en reposo".



Pulse la tecla Fox "❄" o "❄" para seleccionar la pantalla en reposo.



OK



Pulse la tecla Fox "OK".
Ahora la pantalla está activada.

Modo manos libres automático

Quiere responder a una llamada sin descolgar el teléfono o pulsar una tecla.

En el modo de configuración, puede elegir si su teléfono debería, después de sonar una vez, automáticamente e inmediatamente activar el funcionamiento del manos libres para los anuncios o llamadas entrantes.

<pulsación larga>



Pulse la tecla de Menú y manténgala pulsada durante unos instantes.
Queda activado el modo de configuración.



Pulse la tecla Menú repetidas veces hasta que la pantalla muestre "Manos libres".

Funcionamiento en
manos libres



Pulse la tecla Fox "Manos libres".



Utilice la tecla Fox "❖" o "❖" para seleccionar el tipo de llamada para la que quiere que se active automáticamente el modo manos libres.

OK



Pulse la tecla Fox "OK".
La configuración queda almacenada.

Configuración del Teclado Alfanumérico para Su Idioma

Ha conectado un teclado a su teléfono y quiere adaptar la disposición física de los caracteres a su idioma

En el modo de configuración puede seleccionar si la disposición de caracteres en el teclado debería ser la del teclado inglés (la primera fila de caracteres comienza con "QWERTY", en lugar de "QWERTZ" en la disposición de teclados no ingleses).

<pulsación larga>



Pulse la tecla de Menú y manténgala pulsada durante unos instantes.
Queda activado el modo de configuración.



Pulse la tecla Menú repetidas veces hasta que la pantalla muestre "Teclado".

Teclado alfanumérico



Pulse la tecla Fox "Teclado".



Utilice la tecla Fox "❖" o "❖" para seleccionar entre "QWERTZ" o "QWERTY".

OK



Pulse la tecla Fox "OK".
La configuración queda almacenada.

Ajuste de Propiedades del Timbre

Esta sección explica cómo establecer las propiedades del timbre de su teléfono.

Configuración del volumen del Timbre en el Teléfono mientras suena

Quiere ajustar el volumen del timbre.

Puede ajustar el volumen del timbre mientras el teléfono suena.



Más silencioso: Pulse la tecla -.



Más alto: Pulse la tecla +.

Ajuste de Propiedades del Timbre en el teléfono

Quiere cambiar el modo en el que suena su teléfono.

Puede configurar el volumen del timbre, su cadencia y la melodía.

<pulsación larga>



Pulse la tecla de Menú y manténgala pulsada durante unos instantes.
Queda activado el modo de configuración.



Pulse la tecla Menú repetidas veces hasta que la pantalla muestre "Timbre".

Timbre



Pulse la tecla Fox "Timbre".

En la pantalla aparece "Volumen timbre" y "Melodía timbre".



Ajuste el volumen del timbre con la tecla Fox "❄" o "❖".



Seleccione la melodía del timbre con la tecla Fox "❄" o "❖".



OK

Pulse la tecla Fox "OK".

En la pantalla aparece "CADENCIA TIMBRE".



Ajuste la cadencia del timbre con la tecla Fox "❄" o "❖".



OK

Pulse la tecla Fox "OK".

En la pantalla aparece "Señal de aviso: Volumen".



Ajuste el volumen del tono de atención con la tecla Fox "❄" o "❖".





Pulse la tecla Fox "OK".
Se almacena la configuración del timbre.

Nota Puede efectuar una prueba de cada configuración con la tecla Fox "Test".

Gestión de la Agenda telefónica¹⁾

Esta sección explica cómo introducir a un abonado en una agenda telefónica, y cómo editar o borrar una entrada de la Agenda telefónica.

Creación de una nueva Entrada en la Agenda Telefónica

Quiere almacenar sus propios números de teléfono.

Puede almacenar y cambiar sus propios números de teléfono en su teléfono. No puede cambiar los números de teléfono almacenados en el sistema.



Pulse la tecla Menú repetidas veces, en estado de reposo, hasta que la pantalla muestre "Agenda".



Pulse la tecla Fox "Agenda".
En la pantalla aparece "Nueva_entrada".

Nueva entrada



Pulse la tecla Fox "Nueva_Entrada".
La pantalla muestra "Introduzca nombre, introduzca número, introduzca dirección".



Utilice las teclas numéricas para introducir el nombre que quiera almacenar.



Pulse la tecla de Selección de Entrada para "Introduzca número".



Utilice las teclas numéricas para introducir el número de teléfono que quiera almacenar.



Pulse la tecla de Selección de Entrada para "Introduzca dirección".



Utilice las teclas numéricas para introducir la dirección que quiera almacenar.



Utilice las teclas numéricas para introducir el nombre que quiera almacenar.

1) Depende del sistema y de la versión de software.

Guardar



Pulse la tecla Fox "Guardar".

La pantalla muestra la entrada de la Agenda telefónica almacenada.

Nota

Se activa automáticamente el modo texto cuando introduce el nombre y dirección.

Edición de una Entrada en la Agenda

Quiere editar un número de teléfono almacenado en su teléfono.

Solamente puede editar las entradas de su propio teléfono, es decir, aquellas almacenadas en su teléfono. No puede editar los números de teléfono almacenados en el sistema.



Pulse la tecla Menú repetidas veces, en estado de reposo, hasta que la pantalla muestre "Agenda".

Agenda



Pulse la tecla Fox "Agenda".

En la pantalla aparece una lista de entradas en la Agenda.

Nota

Puede utilizar las teclas de desplazamiento o marcación por nombre para desplazarse por la lista.



Pulse la tecla de selección de entrada correspondiente a la entrada de la Agenda telefónica que desea cambiar.

Detalle



Pulse la tecla Fox "Detalle".

La pantalla muestra el nombre, número de teléfono y dirección de la primera entrada.

Modificar



Para editar una entrada: Pulse la tecla Fox "Modificar".



Utilice la tecla de selección de entrada para saltar hasta la línea que desee.



Corrija el dato.

Guardar



Pulse la tecla Fox "Guardar".

La pantalla muestra la entrada de la Agenda telefónica almacenada.

Configuración de las Teclas

Esta sección explica cómo asignar números de teléfono y funciones a una tecla configurable.

Existen dos tipos de teclas diferentes para almacenar números:

- una tecla configurable – accesible en cualquier momento
- la propia tecla Fox – accesible solamente en estado de reposo

Almacenar un número de teléfono en una tecla – Tecla de número

Quiere llamar a un número de teléfono que usa con frecuencia pulsando sólo una tecla en lugar de tener que introducirlo dígito a dígito.

Puede almacenar un número de teléfono completo, con el nombre, bajo cualquier tecla que sea configurable. La tecla se transforma automáticamente en una tecla de número.

Cada tecla configurable tiene asignados 2 espacios de almacenamiento; esto quiere decir que puede almacenar 2 números de teléfono bajo una única tecla configurable.

<pulsación larga>



Para almacenar un número de teléfono bajo una tecla configurable. Pulse la tecla y manténgala pulsada durante unos instantes.

– o –



Pulse la tecla Info repetidas veces hasta que la pantalla muestre su asignación personal de la tecla Fox

<pulsación larga>



Para almacenar un número de teléfono bajo la tecla Fox: Pulse la tecla Fox y manténgala pulsada durante unos instantes en el lugar adecuado y en estado de reposo.

Nota

Desde este punto, la secuencia operativa es la misma para: Almacenamiento bajo una tecla configurable (2 posiciones de almacenamiento) y almacenamiento bajo la tecla Fox (1 posición de almacenamiento).

Nota

Tecla ya configurada: Véase "Borrar una tecla".



Pulse la tecla Fox "❖" o "❖" para seleccionar "Tecla Numérica".

OK



Pulse la tecla Fox "OK".

En la pantalla aparece "Introduzca número".



1. Introduzca el número de teléfono.

Nombre



Pulse la tecla Fox "Nombre".

En la pantalla aparece "Introduzca nombre".



1. Introduzca el nombre.



Pulse la tecla Fox "OK".

1. Se almacena el primer número de teléfono, la pantalla muestra "Introduzca número".



2. Introduzca el número de teléfono.



Pulse la tecla Fox "Nombre".

En la pantalla aparece "Introduzca nombre".



2. Introduzca el nombre.



Pulse la tecla Fox "OK".

2. El número de teléfono queda almacenado.

Guardar una función bajo una tecla – Tecla de función

Quiere llamar a una función utilizada con frecuencia, por ejemplo "desvío de llamada", utilizando una única pulsación en lugar de tener que introducirla a mano.

Puede almacenar una función bajo dos teclas diferentes:

- una tecla configurable – accesible en cualquier momento
- la propia tecla Fox – accesible solamente en estado de reposo

A cada tecla de función se le asignan 2 memorias. Habitualmente, una función

- se activa con la secuencia de instrucciones de la memoria 1
- y se desactiva con la secuencia de instrucciones de la memoria 2.

El LED próximo a la tecla de función indica el estado de la tecla:

- Rojo: Función activada.
- Amarillo: La función está desactivada.
- Apagado: Ninguna memoria activada.

<pulsación larga>



Para almacenar una función bajo una tecla configurable. Pulse la tecla y manténgala pulsada durante unos instantes.

Tecla no configurada: En la pantalla aparece "Tecla número".

– o –



Pulse la tecla Info repetidas veces hasta que la pantalla muestre su asignación personal de la tecla Fox

<pulsación larga>



Almacenamiento de una función bajo la tecla Fox: Pulse la tecla Fox y manténgala pulsada durante unos instantes en el lugar adecuado y en estado de reposo.

Tecla no configurada: En la pantalla aparece "Tecla número".

Nota

Tecla ya configurada: Véase "Borrar una tecla".

Nota

Desde este punto, la secuencia operativa es la misma para: Almacenamiento bajo una tecla configurable y almacenamiento bajo la tecla Fox.



Pulse la tecla Fox "❖" o "❖" para seleccionar la entrada "Tecla de función".



Pulse la tecla Fox "OK".



Pulse la tecla Fox "❖" o "❖" para seleccionar la función.

Nota

Véase la opción de menú "Teclas" en la sección "Visión General del Menú"



Pulse la tecla Fox "OK".

La pantalla muestra "Memoria1: ..." y el código de la función seleccionada, o –si fuera necesario- el menú para configurar la función.



Si fuera necesario, configure la función.

Nota

Véase también "Definición de Funciones"



Para confirmar la función y su configuración: Pulse la tecla Fox "OK".

La pantalla muestra "Memoria2: ..." y el código para la desactivación de la función.



Pulse la tecla Fox "OK".

La función queda almacenada bajo la tecla. La pantalla muestra brevemente "Tecla almacenada".

Guardar el número de un compañero en una tecla – Tecla Team

Usted y sus compañeros de equipo quieren estar disponibles permanentemente como un equipo. Quieren poder llamarse mutuamente pulsando una tecla.

Puede configurar una tecla configurable como una tecla de equipo (tecla Team) asignándola entonces a un compañero de equipo.

Puede elegir si también quiere un timbre además de un LED parpadeante cuando llame un compañero de equipo. Puede configurar un retardo para el timbre.

Puede elegir entre responder directamente utilizando el modo automático de manos libres, descolgar el microteléfono o pulsar la tecla Team.

<pulsación larga>



Pulse la tecla configurable y manténgala pulsada durante unos instantes.

Tecla no configurada: En la pantalla aparece "Tecla número".

Nota

Tecla ya configurada: Véase "Borrar una tecla".



Pulse la tecla Fox "❖" o "❖" para seleccionar la entrada "Tecla Team".



Pulse la tecla Fox "OK".

En la pantalla aparece "Introduzca número".



Introduzca el número de teléfono.

OK



Pulse la tecla Fox "OK".

En la pantalla aparecen las propiedades del timbre: "Timbre/Retardo timbre", "Melodía" y "Cadencia".

Nota

Dispone ahora de diferentes opciones de funcionamiento:



Pulse la tecla Fox "❄" o "❖" para seleccionar timbre/retardo timbre.

"Desactivar" implica sin timbre, "Activar" implica timbre inmediato y, "Retardo de 10 segundos", "Retardo de 20 segundos" y "Retardo de 30 segundos".

OK



Pulse la tecla Fox "OK".

Queda almacenada la configuración.

— o —



Pulse la tecla Fox "❄" o "❖" para seleccionar melodía o cadencia.

Nota

Puede efectuar una prueba de la configuración con la tecla Fox "Test".

OK



Pulse la tecla Fox "OK".

Queda almacenada la configuración.

— o —

OK



Para cambiar los valores utilizados para responder a una llamada: Pulse la tecla Fox "OK".

La pantalla muestra la configuración utilizada para contestar.



Pulse la tecla Fox "❄" o "❖" para seleccionar el modo respuesta:

"Tecla" para contestar la llamada pulsando la tecla Team, "Microteléfono" para contestar descolgando y "Manos libres" para contestar automáticamente con manos libres.

Nota

Los valores "Microteléfono" y "Manos libres" solamente funcionan cuando la señal de timbre está activada.

OK



Pulse la tecla Fox "OK".

Queda almacenada la configuración.

— o —

Nota

Las funciones siguientes solamente están disponibles si ha seleccionado "Microteléfono" o "Manos libres" como modo de respuesta.



Pulse la tecla Fox "❄" o "❖" para seleccionar la prioridad 1 - 8.

Nota

1 indica la prioridad más alta, 8 la más baja.

OK



Pulse la tecla Fox "OK".

Queda almacenada la configuración.

Borrar una tecla

Quiere borrar la asignación hecha a una tecla configurable.

Para este propósito está disponible, en el modo de configuración, la función "Borrar tecla".

<pulsación larga>



Pulse la tecla configurable y manténgala pulsada durante unos instantes.

La pantalla muestra diferentes tipos de teclas, el tipo de tecla actual aparece realzado.



Pulse la tecla Fox "❄" o "❖" repetidas veces hasta que la pantalla muestre "Borrar tecla".



Pulse la tecla Fox "OK".
Se borra la configuración de la tecla.

Configurar las Teclas de Línea

Esta sección explica cómo adaptar la configuración de la tecla de Línea para que se ajuste a sus requisitos particulares.

Nota: El administrador del sistema determinará si su teléfono tiene teclas de Línea.

Configuración de la Respuesta a una Tecla de Línea

Quiere configurar la respuesta a una tecla de Línea para el caso en el que se le llame en esta tecla de Línea.

Puede elegir si también quiere un timbre además de un LED parpadeante cuando reciba una llamada en una tecla de Línea. Puede configurar un retardo para el timbre.

Puede elegir entre responder directamente utilizando el modo automático de manos libres, descolgar el microteléfono o pulsar la tecla Team.

Responder llamadas externas con funcionamiento en Manos libres automático no está disponible en las teclas de línea.

<pulsación larga>



Pulse la tecla de Línea y manténgala pulsada durante unos instantes.

La pantalla muestra "Tecla de Línea".

Nota

Las teclas de línea pueden ser:

Teléfono multilíneas y Consola de Operadora: tecla de línea 1 para todas las teclas de línea y para la tecla personal.

Consola de Operadora en un sistema de dos compañías: Teclas de línea 1 y 2 para Compañía A y B y para la tecla Personal.



Pulse la tecla Fox "OK".

En la pantalla aparecen las propiedades del timbre: "Timbre/Retardo timbre", "Melodía" y "Cadencia".



Pulse las teclas Fox "❄" y "❖" para seleccionar timbre/retardo timbre.

"Desactivar" implica sin timbre, "Activar" implica timbre inmediato y, "Retardo de 10 segundos", "Retardo de 20 segundos" y "Retardo de 30 segundos".



Pulse la tecla Fox "OK".
Queda almacenada la configuración.

— o —



Pulse la tecla Fox "❖" o "❖❖" para seleccionar melodía o cadencia.

Nota Puede efectuar una prueba de la configuración con la tecla Fox "Test".



Pulse la tecla Fox "OK".
Queda almacenada la configuración.

— o —



Para cambiar los valores utilizados para responder a una llamada: Pulse la tecla Fox "OK".

La pantalla muestra la configuración utilizada para contestar.



Pulse la tecla Fox "❖" o "❖❖" para seleccionar el modo respuesta: "Tecla" para responder la llamada pulsando la tecla de Línea o "Microteléfono" para responder descolgando el microteléfono.

Nota El valor "Microteléfono" solamente funciona cuando la señal de timbre está activada.



Pulse la tecla Fox "OK".
Queda almacenada la configuración.

— o —



Pulse la tecla Fox "❖" o "❖❖" para seleccionar la prioridad 1 - 8.

Nota 1 indica la prioridad más alta, 8 la más baja. Disponible sólo si se ha seleccionado "Microteléfono". No disponible para la tecla Personal.



Pulse la tecla Fox "OK".
En la pantalla aparece "Conexión".



Pulse la tecla Fox "❖" o "❖❖" para seleccionar el tipo de conexión a línea: "Tecla" para conexión a la línea correspondiente pulsando la tecla de Línea, "Microteléfono" para conexión a la línea correspondiente descolgando el teléfono.



Pulse la tecla Fox "OK".
La pantalla muestra "Lista de llamantes".



Utilice la tecla Fox "❖" o "❖❖" para seleccionar si una llamada deber ser o no introducida en la lista de llamantes.



Pulse la tecla Fox "OK".
Queda almacenada la configuración.

Definir las Funciones

Esta sección explica cómo activar una función individual, por ejemplo desvío de llamada, con ayuda de comandos de función y cómo asignarle una tecla.

Función de la tecla Fox

Desea conocer el estado de una función almacenada bajo la tecla Fox.

La marca \checkmark sobre la pantalla indica si la función está o no activada:

- \checkmark visible a la izquierda del nombre de la función: La función está activada.
- \checkmark no visible: La función está desactivada.

Comandos de Función

Puede usar comandos de función para definir una función que se adapte a sus necesidades personales. Una función puede consistir en uno o más comandos de función, el código de función y el número de teléfono. Puede o bien ejecutar una función directamente o almacenarla bajo una tecla.

Están disponibles los siguientes comandos de función (vea "Introducir letras y caracteres"):

"A"	Toma de línea con la prioridad más alta.
"I"	Toma de línea
"X"	Desconexión
"P"	Pausa de 1 segundo antes de la siguiente operación
"Lxx"	Toma de línea xx (Teclas de Línea)
"N"	Uso del número de teléfono introducido para preparar la llamada.
". "	Función de tecla de control
"Z"	Activar/desactivar modo DTMF
"R"	Uso del último número de teléfono marcado
"Y"	Finaliza la llamada y nueva toma de línea

Ejemplos de cómo definir una función:

"IR"	Toma de línea ("I"), marcación del último número de teléfono marcado ("R")
"I201"	Toma de línea ("I") y marcación del número de teléfono 201
"I*21201X"	Toma de línea ("I"), activación de desvío de llamada ("*21") al número de teléfono 201, desconexión ("X")

Nota Debe ser activado el modo texto antes de poder introducir comandos de función.

Las funciones se ejecutan dependiendo del estado actual. Hay dos estados posibles: "En una llamada" y "Ninguna llamada" (vea Tabla "Procedimientos */#").

Configuración de la Consola de Operadora¹⁾

Esta sección explica cómo adaptar la configuración de la Consola de Operadora para que se ajuste a sus requisitos particulares.

Nota: El administrador del sistema determinará si su teléfono está registrado como Consola de Operadora.

Configuración de Respuesta a las Teclas de Línea

Puede ajustar algunos valores que afectan a la respuesta del teléfono cuando la llamada de un abonado se dirige a una tecla de Línea.

Las teclas de Línea y la tecla Personal se configuran de la misma manera, como teclas de Línea (véase "Configuración de respuesta sobre teclas de Línea").

Nota La configuración afecta a todas la teclas de Línea.

Configuración del Número de las Teclas de Línea

Quiere configurar el número de las teclas de Línea que tiene disponibles para conexión con la central.

Para mayor información sobre las teclas de Línea, por favor consulte la sección "Cómo usar una Consola de Operadora".

<pulsación larga>



Pulse la tecla de Menú y manténgala pulsada durante unos instantes. Queda activado el modo de configuración.



Pulse la tecla Menú repetidas veces hasta que la pantalla muestre "Operadora".

Operadora



Pulse la tecla Fox "Operadora".

La pantalla muestra el número de teclas de Línea que están disponibles.

9_Teclas de Línea



Pulse la tecla Fox "9_Teclas de Línea" para configurar 9 teclas de Línea.

La pantalla muestra "9 Teclas de Línea".

— o —

5_Teclas de Línea



Pulse la tecla Fox "5_Teclas de Línea" para configurar 5 teclas de Línea.

La pantalla muestra "5 Teclas de Línea".

OK



Pulse la tecla Fox "OK".

La configuración queda almacenada.

1) Depende del sistema y de la versión de software.

Configuración del sistema

Puede utilizar el terminal telefónico 45 ó 45pro para llevar a cabo diversas configuraciones del sistema (PBX). La herramienta principal para estas configuraciones es el menú "Operadora de Sistema".

Lista de configuraciones disponibles con la "Operadora de Sistema"

Quiere realizar configuraciones en el sistema.

A continuación se encuentra la lista de una selección de configuraciones importantes que puede llevar a cabo en el sistema con la ayuda de la Operadora de Sistema.

- Cambio de fecha u hora del sistema.
- Cambio de nombres.
- Editar los números de marcación abreviada.
- Cambio de bloqueo de teléfono y de restricciones de marcación (dígitos).
- Especificación de números de teléfono a los que se encaminan las llamadas de emergencia, desvío de llamadas o mensaje de recepción.
- Cambio de centro de costes
- Configuración de números de teléfono para el campo de indicadores de ocupado.
- Alta y baja de teléfonos inalámbricos en el sistema.
- Utilización de funciones de hotel, tales como llamadas despertador y facturación separada.
- Introducción de códigos de licencia para expansión del sistema.
- Autorización para control remoto externo.

Para una visión completa de la "Operadora de Sistema", por favor consulte las instrucciones de funcionamiento en "Operadora de Sistema para el Usuario Final".

El administrador del sistema o el instalador llevan a cabo una configuración completa del sistema usando el software AIMS. Esto implica modificación de los datos del terminal (patrón de timbre o Agenda personal) o configuración de interfaces de salida (para una impresora).

Clave de acceso

Para acceder al menú "Operadora del Sistema" necesitará una clave de acceso. La clave de acceso se la proporciona el administrador del sistema.

Teclado alfanumérico

El teclado alfanumérico se puede usar para los siguientes propósitos:

- Para una forma más conveniente e incluso más rápida de marcación por nombre
- Para editar textos, entradas y parámetros de la manera más sencilla; para caracteres especiales pulse la tecla correspondiente varias veces.
- Para el "control remoto" del teléfono usando teclas de acceso rápido.

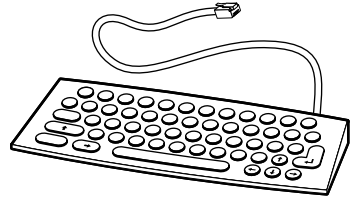

Acceso rápido	... para tecla/funcionamiento	Acceso rápido	... para tecla/funcionamiento
Volver	Tecla Fox a la izquierda (=Entrada 1 del menú Fox, normalmente OK)	Cursor derecho	Cursor a la derecha
Terminar	Tecla Terminar	Cursor izquierdo	Cursor a la izquierda
Tabulador	Cambia entre la pantalla de operadora y la pantalla de reposo (en la Consola de Operadora)	Cursor arriba	En una lista mueve de una línea a la siguiente, o si ninguna línea está realzada: Realza la línea inferior
Corrección	Tecla de corrección	Cursor abajo	En una lista mueve de una línea a la inferior, o si ninguna línea está realzada: Realza la línea superior
Control+A	Recupera la lista de llamadas contestadas	Control+U	Recupera la lista de llamantes
Control+I	Tecla Info		
Control+L	Altavoz activado/ desactivado	Control+1	Entrada 1 del menú Fox
Control+M	Tecla Menú	Control+2	Entrada 2 del menú Fox
Control+N	Tecla Nota	Control+3	Entrada 3 del menú Fox
Control+P	Recupera la agenda privada	Control+4	Entrada 4 del menú Fox
Control+R	Muestra la lista de remarcación con los últimos números	Control+5	Entrada 5 del menú Fox
Control+S	Micrófono activado/ desactivado	Control+6	Entrada 6 del menú Fox
Control+Terminar	Descolgar	Control+cursor izquierdo/ derecho	Cambiar la pantalla

Control+6 significa: Pulsar la tecla de Control y la tecla 6 simultáneamente.

Teclado extendido

Usted puede usar las 10 teclas incluyendo los LEDs del teclado extendido así como las teclas configurables propias del teléfono.

Se pueden conectar hasta 3 teclados extendidos al teléfono.

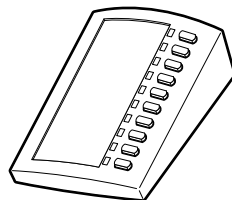

Conectar¹⁾ el enchufe en el adaptador de alimentación

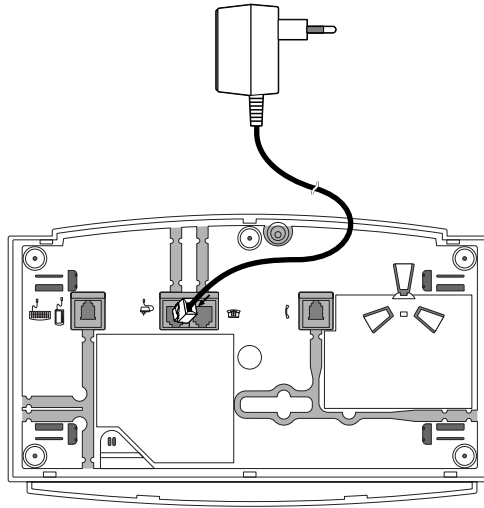

Nota: El diseño del conector varía de país a país.

1. Enchufar el conector más pequeño en la ranura que está bajo el teléfono.
2. Alimentar el cable a través del dispositivo tensor proporcionado.
3. Conectar el adaptador de alimentación en una regleta de alimentación disponible.

Etiquetar las teclas configurables

La última página de las instrucciones de funcionamiento contiene etiquetas para las teclas configurables.

Proceder como sigue:

1. Hacer una copia de la última página de las instrucciones de funcionamiento y cortar la etiqueta .
2. Hacer una nota en la etiqueta de las funciones almacenadas o de los nombres que corresponden a los números almacenados.
3. Remover cuidadosamente la cubierta transparente cercana a las teclas configurables.
4. Colocar la etiqueta en el hueco al lado de las teclas configurables.
5. Situar cuidadosamente la cubierta transparente.

1) Para 45pro

Equipo suplementario: Teclado alfanumérico y teclado extendido

Puede conectar hasta 3 dispositivos opcionales a su teléfono. La opción de conectar el equipo suplementario es de su elección. Por ejemplo usted puede conectar

- hasta dos teclados extendidos y un teclado alfanumérico
- o hasta 3 teclados extendidos.

Conectar un teclado extendido

Usted puede conectar a su teléfono de uno a tres teclados extendidos, que tienen cada uno 10 teclas configurables. Cada teclado tiene un LED para señalización visual.

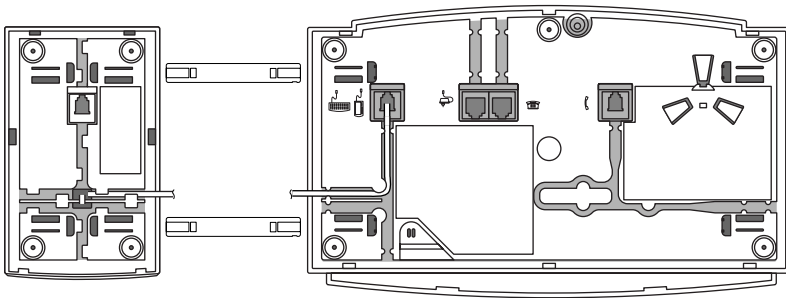

1. Desconectar el cordón del teléfono del conector situado en la parte inferior del teléfono.
2. Unir el teclado extendido en la parte derecha del teléfono: Empujar las dos bandas de conexión en las ranuras de conexión del teclado extendido hasta notar que se ajusta en el teléfono. Ajustar las extremidades de las bandas de conexión en las ranuras de las bandas de conexión del teléfono.
3. Conectar el cordón en la ranura del equipo suplementario en la parte inferior del teléfono.
4. Alimentar el cordón de la parte inferior del teclado extendido y en la parte inferior del teléfono a través del dispositivo tensor.
5. Enchufar el cordón del teléfono en el conector de debajo de este. El teclado extendido está listo para el funcionamiento.

Conectar un teclado alfanumérico

Usted también puede conectar un teclado alfanumérico a su teléfono. El teclado alfanumérico simplifica el uso de marcación por nombre, la edición de funciones y la configuración. Usted puede emplear el teclado alfanumérico para usar su teléfono y las principales funciones de este usando teclas de función o teclas abreviadas.

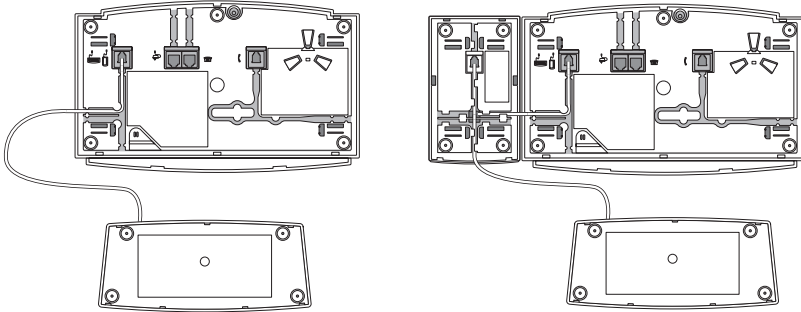

1. Desconectar el cordón del teléfono del conector situado en la parte inferior del teléfono.
2. Conectar el cordón del teclado alfanumérico en la parte inferior del teléfono o - si está conectado - en la parte inferior del teclado extendido en la ranura del equipo suplementario.
3. Enchufar el cordón del teléfono en el conector de debajo de este. El teclado alfanumérico está listo para el funcionamiento.
4. La disposición de teclas (QWERTY o QWERTZ) se preestablece. Esto se puede cambiar en el menú de configuración del teléfono bajo "Teclado alfanumérico", ver la sección "Visión General del Menú" en las Instrucciones de funcionamiento.

Su interlocutor no puede oírle o usted no puede oír a su interlocutor.

Asegúrese de que el cable del aparato telefónico está conectado correctamente a ambos extremos, tanto del lado de la base como del teléfono (vea "Instalación").

Descuelga sin tono de invitación a marcar, no aparece nada en pantalla

Asegúrese de que el cable del teléfono está conectado correctamente al aparato telefónico y a la toma telefónica (vea "Instalación").

La pantalla muestra "Sin configurar", el LED está encendido, el auricular descolgado, no hay tono de marcación.

A su teléfono no le han asignado un número. Consulte a su administrador de sistema.

La pantalla muestra "Tipo terminal erróneo" – El indicador LED está parpadeando lentamente en estado de reposo

El teléfono originalmente registrado era de tipo diferente. La configuración disponible (es decir, el listín telefónico del teléfono, las teclas de libre configuración) no son las suyas propias sino las del teléfono registrado originalmente.

Para registrar su teléfono, vaya al menú "Agenda". Pulse "Modificar". La pantalla muestra "Cambiar tipo de terminal". Pulse "Sí". El LED se apaga: El teléfono queda registrado. Pulse la tecla Terminar para volver al estado de reposo.

El procedimiento de dar de alta no altera las configuraciones personales recibidas del teléfono original.

La pantalla funciona, pero no es posible la conexión

Puede que el teléfono esté restringido. Desbloquee el teléfono (vea "Bloquear/desbloquear el teléfono").

No se pueden configurar las teclas configurables.

Puede que la configuración esté bloqueada. Desbloquee el teléfono (vea "Bloquear/desbloquear el teléfono").

En la pantalla se lee: "Intentando registrarse"

El teléfono no se puede registrar. Consulte a su administrador de sistema.

En la pantalla se lee: "Alimentación crítica"

Debido a la longitud de línea, teléfonos y extensiones conectadas, la alimentación tiene un nivel crítico. En caso de experimentar algún problema en el funcionamiento, contacte con el administrador del sistema. La longitud de línea aproximada se indica en pantalla.

Contraste en pantalla insuficiente.

El ajuste del contraste es inadecuado. Cambie el ajuste en el modo de configuración, vea "Ajuste del Contraste de la Pantalla".

Pantalla difícil de leer

Si su teléfono tiene iluminación independiente para la pantalla, es posible que la toma de alimentación principal no esté conectada correctamente. Si no mejora la legibilidad de la pantalla, la toma principal o la pantalla podrían ser defectuosos. Consulte a su administrador de sistema.

Calidad de sonido baja durante el funcionamiento en manos libres.

La calidad del sonido puede verse afectada si el volumen es demasiado alto – baje el volumen. Si la calidad de sonido fluctúa, consulte con el administrador del sistema.

Nota

Para cualquier otro mensaje, fallos o preguntas, consulte con el administrador del sistema.

Puede utilizar procedimientos */# para activar funciones. Las siguientes tablas muestran qué funciones soporta su sistema.

Puede teclear un procedimiento */# directamente o almacenarlo bajo una tecla.

Algunos procedimientos */# dependen de la versión de software y del tipo de sistema.

En una llamada

	Procedimiento */#	Tecla de control
Petición de retrollamada	*38	
Petición de retrollamada		
• Activar mensaje si la parte a la que llama está ocupada	*37	9
• Activar mensaje si la parte a la que llama está disponible	*37	9
Recuperación interlocutor en espera		1
Alternar entre la llamada de consulta y su interlocutor		2
Retener interlocutor en la posición de llamada retenida del sistema	*76	
Retener una conferencia¹⁾		
• Establecimiento desde la llamada actual		3
• Excluir todos los abonados internos	*31	
Responder a una llamada en espera		
• Rechazar		0
• Contestar, colocar al interlocutor actual en espera		2
• Contestar, terminar la llamada actual		1
• Contestar, con conferencia		3
Contestar Intrusión		
• Rechazar		0
• Contestar, colocar al interlocutor actual en espera		2
• Contestar, terminar la llamada actual		1
Intrusión en una llamada actual	*44	7
Cambio de centro de coste	*78 <Nº CC.>	8

	Procedimiento */#	Control remoto
Establecer una conferencia <ul style="list-style-type: none"> • predefinida¹⁾ • Variable 	*70 <Conf. N°.> *71 <Ext. N° 1> * a <Ext. N° 5 ²⁾ > #	
Llamada en espera <ul style="list-style-type: none"> • Activar • Proteger contra • Permitir al teléfono propio 	*43 *04 #04	X X
Llamada por voz <ul style="list-style-type: none"> • A un abonado • A un grupo • Contestar a grupo 	*7998 <N° Ext.> *79 <N° GR.> *89	
Enviar un mensaje <ul style="list-style-type: none"> • A un abonado • A un grupo • A todos 	*3598 <N° Ext.> <N° Mensaje> # *35 <N° GR.> <N° Mensaje> # *3599 <N° Mensaje> #	X X X
Contestar llamada	*86 <N° Ext.>	
Dar de alta / baja usuario en un grupo (GE)¹⁾ <ul style="list-style-type: none"> • Darse de alta en todos los grupos de extensiones • Darse de baja en todos los grupos de extensiones • Darse de alta en un grupo de usuarios determinado • Darse de baja en un grupo de usuarios determinado 	*4800 #4800 *48 <N° Grupo de extensiones> #48 <N° Grupo de extensiones>	X X X X
Bloquear/desbloquear el teléfono <ul style="list-style-type: none"> • Bloquear con código nuevo • Bloquear con el último código usado • Desbloquear con código nuevo 	*33 <Código> *33# #33 <Código>	
Desbloqueo teléfono para 1 llamada¹⁾ (N° Ext.: número de teléfono propio)	#36 <N° Ext.> <PIN>	
Buscar al abonado mediante el sistema busca personas <ul style="list-style-type: none"> • Buscar en marcación de prefijo • Buscar en marcación de sufijo 	*81 <N° Ext.> *81	
Contestar busca personas	*82 <N° Ext.>	

	Procedimiento */#	Control remoto
Contestar llamada general <ul style="list-style-type: none"> • Llamada codificada • Señal de timbre 	*82 *83	
Activar/desactivar llamada de aviso <ul style="list-style-type: none"> • Activar orden permanente • Desactivar orden permanente • Activar orden unitaria • Desactivar orden unitaria 	*56 <hh mm> #56 *55 <hh mm> #55	X X X X
Desactivar todas la funciones activas (excepto grupo de usuarios)	*00	X
Intrusión <ul style="list-style-type: none"> • Proteger contra • Permitir al teléfono propio 	*04 #04	X X
Activar acceso a líneas de central con rellamada de tarificación	*32 <Nº Ext.>	
Cambiar el operador de red manualmente – EOL (Encaminamiento alternativo) (después de activarse la protección contra fallo, se selecciona automáticamente el último número externo de teléfono marcado)	*90	
Servicio de llamada por voz <ul style="list-style-type: none"> • Activar el grupo 1 ó 2¹⁾ • Desactivar el grupo 1 ó 2¹⁾ 	*93 1 ó 2 #93 1 ó 2	
Activar/desactivar función desde teléfono de terceras partes (control remoto) (Introduzca el número del teléfono propio)	*06 <Nº Ext.> <Función>	
Sígueme <ul style="list-style-type: none"> • Activar • Desactivar 	*23 <Nº Ext.> #23	
Relés de Control <ul style="list-style-type: none"> • Activar • Desactivar 	*755...*757 ¹⁾ #755...#757 ¹⁾	
No molestar (proteger contra llamada) <ul style="list-style-type: none"> • Activar • Desactivar 	*26 #26	X X

	Procedimiento */#	Control remoto
Encaminar llamadas/funciones mediante grupos de conmutación <ul style="list-style-type: none"> • Grupo de conmutación x, posición de conmutación 1 • Grupo de conmutación x, posición de conmutación 2 • Grupo de conmutación x, posición de conmutación 3 x: 2...9¹⁾ 	*85 <x> 1 *85 <x> 2 *85 <x> 3	
Apertura de puerta x: 1 ó 2 ¹⁾	*75 <x>	
Petición de retollamada <ul style="list-style-type: none"> • Activar mensaje • Desactivar mensaje desde teléfono de terceras partes. 	*38 <Nº Ext.> #38 <Nº Ext.>	X X

- 1) Depende del sistema y de la versión de software.
 2) El rango de números de llamada depende del sistema.

Nota El árbol de menú puede variar dependiendo del sistema y de la versión de software.

Pulsar la tecla de menú	Editar
Agenda	Enviar
Activar	Cancelar
Detalle	Leer
Activar	Enviar
Editar	Cancelar
Nueva_entr	
Número	Llamada p.voz:
Nombre	Extensión
Cancelar	Número
Nueva_entr	Grupo
Nombre	Número
Número	
Introducir dirección	Substitución
Cancelar	
	No_molestar
Llamadas contestadas	Configuración
Llamar	Ver Confirmar pulsando tecla Menú
Detalle	
Nueva_entr	Búsqueda
Cancelar	Número
Desviar	Confirmar pulsando tecla Menú
Desvío a Buscapersonas	Timbre
Número	Volumen timbre: 1...8
Desvío a extensión	Melodía: 1...12
Número	Cadencia timbre: 1...8
Desvío a mensaje	Señal de aviso: Volumen timbre 1...8
1...16	
Desvío si ocupado	
Número	Restringir
Desvío temporizado:	Código
Número	Teléfono Libre
Desvío a buscapersonas	Teléfono Restringido
Número	Configuración Restringido
Responder	Tecla
Responder: Extensión	Pulsar tecla configurable
Número	Tecla número
Responder: Buscapersonas	Memoria1: Introduzca número
Número	Memoria2: Introduzca número
Responder: Llam. general	Tecla función
	configurable
Mensaje	Config. rojo/amarillo
1...16	Tecla de función configurable
Enviar	Aparcar
Extensión	No_molestar
Número	Manos libres
Grupo	Tim.discret.
Número	MCID
Todos	Substitución
	Desviar

Visión general del menú

Gr. Com.	Código
Gr1Pos2 ,Gr1Pos3 ,Gr9Pos3	Código antiguo
Relé	Nuevo código
Relé1	Confirmar
Relé2	
Relé3	
Gr.Cortesía	*Idioma
Grupo1	Sprache,Language,Langue,Lingua
Restrstring	
Llam. en espera bloq	Manos libres
Restrstring.llam.p.voz	Desactivado
Telemantenimiento	Activar
Activar	Para llamar p.voz
Solo 1 Vez	
ACD	Pantalla en estado de reposo
Registrar / Desactivar	Desactivado
Pausa	Pantalla ocupado
Tiempo de procesamiento	Lista_de_llamadas
Grupo Extensiones	Agenda privada
TodosGE	
GE1...GE9	Teclado alfa
Tecla team	QWERTY
Número	QWERTZ
Timbre ,Activar, Desactivado, Ret 10s	
Melodía: 1...16	Auriculares
Cadencia timbre: 1...8	Activar
Responder Tecla	Desactivado
Ocupado Sin prioridad	
Responder Microtel	DTMF
Ocupado Prioridad 1...8	Activar
Responder Manos_libres	Desactivado
Ocupado Prioridad 1...8	
Tecla línea	Pantalla
Timbre Activar Desact. Ret 10s,20s,30s	Contraste 1..4
Melodía: 1...16	
Cadencia timbre: 1...8	Retroiluminado
Responder Tecla	Duración de retroillum. 10 min,1 h,T. de día
Ocupado Sin prioridad	
Responder Microtel	Sistema de centralita
Ocupado Prioridad 1...8	
Responder Manos_libres	Test
Ocupado Prioridad 1...8	
Borrar tecla	Servicio
	Aviso
TeclaFox	Operadora
Modificar 1...6	5 teclas de operadora
Tecla número	9 teclas de operadora
Memoria1: Introduzca número	
Tecla función	Terminar
configurable	
Borrar tecla	
Texto	
Texto reposo	

Acceso rápido	70
Activar acceso a líneas de central con rellamada de tarificación	81
Activar/desactivar DTMF	37
Activar/desactivar función desde teléfono de terceras partes.....	81
Activar/Desactivar funciones por control remoto.....	50
Ajustar el contraste de pantalla	51
Ajustar el contraste	51
Ajustar el volumen del timbre.....	58
Ajuste de la persistencia de la iluminación de la pantalla.....	52
Ajuste de Propiedades del Timbre.....	58
Ajuste del volumen.....	53
Ajustes básicos.....	51
Ajustes del Teléfono.....	51
Alimentación crítica.....	76
Almacenamiento de la Línea de Información en el Cuaderno de anotaciones	26
Alojamiento del microteléfono	3
Altavoz.....	3, 4
Altenar.....	78
Alternancia de Llamadas.....	24
Aparcar	4, 78, 79
Apertura de puerta.....	82
Bloquear	31
Borrar una tecla.....	65
Busca personas.....	38, 80
Buscar	80
Cambiar el código.....	55
Cambiar el operador de red manualmente	81
Cambio de centro de coste.....	78
Clave de acceso.....	69
Cola de llamadas.....	45
Comandos de función	67
Comienzo de llamada por voz	23
Conectar	25
Conferencia	26, 78, 80
Configuración de la Consola de Operadora	68
Configuración de la Tecla de Línea	68
Configuración de las teclas.....	61
Configuración del modo DTMF.....	52
Configuración del número de las teclas de Línea	68
Configuración del sistema	69
Configuración del teclado alfanumérico para su idioma.....	57
Configuración del teléfono.....	11
Configurar el modo DTMF.....	52
Configurar las Teclas de Línea	65
Conmutación de líneas activas.....	42
Conmutar grupo	82
Conmutar líneas.....	42
Consultar los listados.....	16
Contestar a llamada en espera	22
Contestar al busca personas	39
Contestar llamada	80

Contestar Llamadas en un Sistema de Dos-Empresas.....	50
Contestar o Rechazar un Mensaje de Devolución de Llamada.....	36
Contestar/rechazar intrusión.....	78
Control remoto.....	50, 81
Corregir la entrada.....	15
Coste de la llamada.....	8
Crear una entrada en la agenda.....	59
Cuaderno de anotaciones.....	21, 26
Dar de alta el teléfono.....	72
Declaración de conformidad.....	90
Definir las funciones.....	67
Dejar un mensaje.....	30
Desactivar la retollamada.....	79
Desactivar las funciones.....	81
Desbloquear para una llamada.....	38, 80
Desbloquear su teléfono.....	32, 80
Desbloquear.....	32
Descolgar.....	37
Desconectar el micrófono.....	10
Deshacer acciones.....	16
Desplazar.....	4
Desvío de llamada.....	28, 79
Desvío de una Llamada.....	28
Desvío temporizado.....	29, 79
Desvío.....	28
Duración de la llamada.....	8
Editar una entrada de la agenda.....	60
Efectuar una Llamada mediante una Tecla de Línea.....	41, 47
Efectuar una Llamada mediante una Tecla Personal.....	47
Elementos de funcionamiento.....	2
Elementos de pantalla.....	2
en las ranuras de conexión.....	72
Encaminamiento alternativo.....	81
Enviar un mensaje.....	35, 80
EOL.....	81
Equipo suministrado.....	6
Escribir en etiqueta.....	3
Escucha en abierto.....	10
Espera.....	4
Finalizar una Llamada.....	8
Función de la tecla Fox.....	67
Función.....	4
Funcionamiento de los auriculares.....	54
Funcionamiento inicial.....	72
Funciones.....	78
Gancho.....	3
Garantía.....	7
Gestión de la agenda telefónica.....	59
Grupo de extensiones.....	80
Guardar un miembro del team bajo una tecla.....	63
Guardar un número de teléfono bajo una tecla.....	61

Guardar una función bajo una tecla	62
Indicador LED	16
Información de conexión:	44
Información	2, 4
Instalación	72
Intentando registrar	76
Introducir caracteres	14
Introducir dígitos	14
Introducir el texto que aparece en pantalla en estado de reposo	56
Introducir letras	14
Introduzca un número de teléfono en preparación de llamada	15
Intrusión en un abonado interno	23
Intrusión en una llamada actual	78
LED	3, 44
Leer un mensaje	36
Línea de estado	2
Lista de llamadas contestadas	20
Lista de llamadas	20
Lista de remarcación	9
Llamada a un miembro del Team	33
Llamada de consulta durante una llamada	24
Llamada en espera	4, 80
Llamada en la tecla Personal	46
Llamada en una tecla de línea	41, 46
Llamada por voz a un miembro del Team	34
Llamada por voz	80
Llamadas como recuerdo de citas	81
Llamar	4
Localización por sistemas busca personas	38
Marcación con el número de teléfono	9
Marcación con el teclado alfanumérico	19
Marcación con la tecla Nota	21
Marcación con remarcación	9
Marcación con una Tecla Configurable	21
Marcación por nombre	18
Marcación procedente de la lista de llamadas contestadas	20
Marcación rápida	17
Marcación utilizando la lista de llamadas	20
Marcar y llamar	8
Mayúsculas y minúsculas	15
MCID	40
Micrófono	3, 4
Modo DTMF	37
Modo manos libres	4, 10, 57
Modo texto	4
Mostrar lista	2
Mover el cursor	15
Navegación por el menú Fox	11
Navegación por líneas de información	12
Navegar por las pantallas	12
No molestar	81

Opciones.....	6
Operadora de Sistema.....	69
Operadora	43
Pantalla.....	2, 4
Permitir al teléfono propio/Proteger contra.....	81
Personalizar su teléfono	51
Petición de retollamada.....	22, 78, 82
Poner en funcionamiento	72
Preparación de la llamada	15
Prestaciones Suplementarias.....	17
Procedimientos */#	78
Proteger contra llamada.....	81
Pulsación de una tecla.....	13
QWERTZ/QWERTY.....	57
Recibir una llamada por voz	23
Reenvío de llamada.....	29
Reenvío.....	29
Relés de control	81
Remarcación	9
Responder a una Llamada General	39
Responder a una Llamada	8
Responder una llamada.....	37
Restricción del teléfono	31, 80
Retener en una tecla de Línea	41, 47
Retener	25
Seguimiento de llamadas maliciosas	40
Seguridad	7
Selección de pantalla en estado de reposo	56
Selección del idioma.....	53
Señales	16
Servicio de llamada por voz	81
Sígueme.....	81
Símbolos.....	2, 4
Sistema busca personas.....	38, 80
Sistema de dos empresas	4, 44, 49, 50
Solución de problemas	76
Substitución por un miembro del equipo.....	34
Substitución	49
Tecla alfanumérica	3
Tecla de agenda.....	3
Tecla de altavoz	3
Tecla de ausencia.....	3, 27
Tecla de código.....	3
Tecla de corrección	3
Tecla de función.....	3, 62
Tecla de línea	3, 41, 43
Tecla de micrófono	3
Tecla de número	3, 21, 61
Tecla de rellamada	3
Tecla Fox.....	2, 4
Tecla Info.....	2

Tecla Menú	2
Tecla Nota	3
Tecla para borrar	46
Tecla Personal	44, 47
Tecla Team	3, 33, 63
Tecla Terminar.....	3
Teclado extendido	71, 74
Teclado	3
Teclado	70, 75
Teclas configurables	3
Teclas de cursor.....	15
Teclas de desplazamiento	2
Teclas de Entrada-Selección.....	2, 45
Teclas de volumen/cursor	3
Telefonar.....	8
Teléfono multilíneas	40
Timbre general	81
Tipo de teléfono incorrecto	76
Transferencia a una línea de central.....	48
Transferencia de llamada.....	25
Transferencia.....	25
Uso de la tecla Fox	13
Utilización de la pantalla y elementos operativos	11
Utilización de un sistema de dos empresas	49
Utilización del modo DTMF.....	37
Visión general del menú	83

Declaración de Conformidad (Declaration of Conformity)

Nosotros Ascom Enterprise Communications AG
(We) Ziegel mattstrasse 1
CH-4503 Solothurn
Suiza

Declaramos bajo nuestra única responsabilidad que el producto
(declare under our sole responsibility that the product)

Nombre del modelo: Teléfono del sistema ascom Office 45 / 45pro
(Model name)

A los que se refiere esta declaración están en conformidad con los siguientes estándares

(to which this declaration relates is in conformity with the following standards)

Inmunidad EMC: EN 55024
(EMC Immunity)

Emisión EMC: EN 55022 Clase B
(EMC Emission)

Seguridad: IEC / EN 60950
(Aplicable únicamente al Office 45pro)
(Safety) (applicable to Office 45pro only)

Siguiendo las provisiones de la directiva 99/5/EC

(following the provisions of Directive 99/5/EC)

Solothurn, 12/2/02
(Lugar y fecha de expedición)
(Place and Date of issue)



Karl Günther
(Nombre y firma o marcado equivalente de la
persona autorizada)
(Name and signature or equivalent marking of
authorised person)

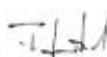

Felix Jakob



Nosotros, Ascom Enterprise Communications, declaramos, que el producto arriba mencionado se ha fabricado de acuerdo con nuestro Sistema de Aseguramiento de la Calidad Total certificado por SQS ISO 9001 con el número de registro 10318/05 en conformidad con el Anexo V de la directiva R&TTE 99/5/EC. La presunción de conformidad con los requisitos esenciales según la Directiva Comunitaria 99/5/EC así como con ECMA TR70 está asegurada.

Encontrará más información en: www.ascom.com/ec/documents

Referencia a otros documentos

Instrucciones de funcionamiento del Office 10, 25, 35, 130/130pro, 155pro



Visión general de funciones



Instrucciones de funcionamiento de la operadora del sistema para el usuario final



Escribir en etiquetas

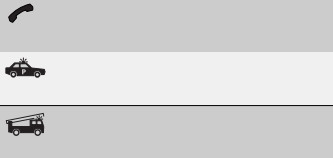

AEC 20323890es_ba_000_c0

Sujeto a disponibilidad de entrega y modificaciones técnicas.

El alcance de funcionamiento depende del sistema y de la versión de software.